

Заблокируйте двигатель приспособлением **Mot. 1054** (операция выполняется вдвоем), для этого:

- поверните коленчатый вал по направлению вращения (по часовой стрелке, если смотреть со стороны привода ГРМ),
- следя при этом через отверстие люка в верхней крышке привода ГРМ за появлением метки на зубчатом шкиве распределительного вала;
- прекратите проворачивать коленчатый вал за ползуба, до того, как совместятся обе метки,

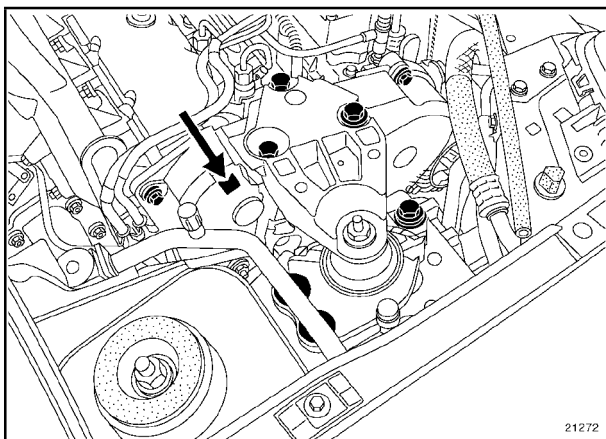

21272

- Установите фиксатор **Mot. 1054**,

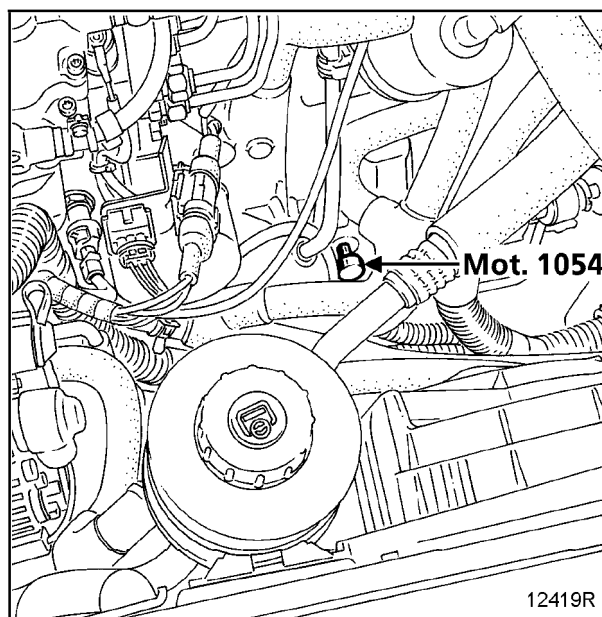

- Нажимайте на фиксатор.
- Медленно поворачивайте коленчатый вал до момента, когда фиксатор в паз коленчатого вала.
- Проверьте ход плунжера насоса по индикатору, ход плунжера, соответствующий начальному углу опережения впрыска составляет **0,11 ± 0,02 мм**.

Если значение иное, то отрегулируйте начальный угол опережения впрыска (см. ниже).