

**РЕГУЛИРОВКА НАЧАЛЬНОГО УГЛА ОПЕРЕЖЕНИЯ ВПРЫСКА НА ТНВД ОСНАЩЕННЫХ ШКИВОМ ТНВД** (выполняется после проверки установки угла, см. выше).

Снимите:

- фиксатор ВМТ **Mot. 1054**.
- опору маятниковой подвески двигателя,
- крышку привода ГРМ.

Заблокируйте шкив приспособлением **Mot. 1200-02**.

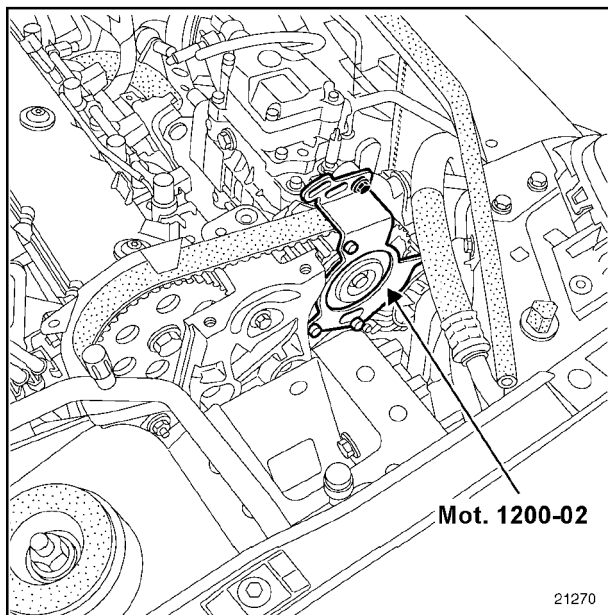

**ВНИМАНИЕ:** немного ослабьте затяжку болта (1) с помощью приспособления **Mot. 1359** (**ВНИМАНИЕ: болт с левой резьбой**) так, чтобы можно было проворачивать фланец (B).

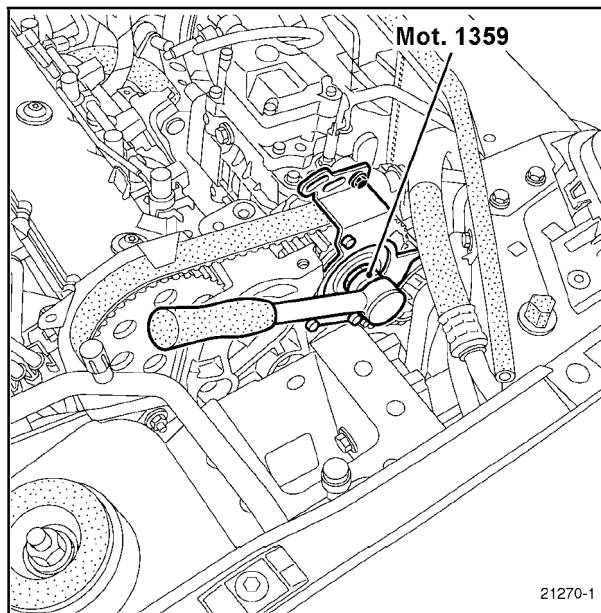
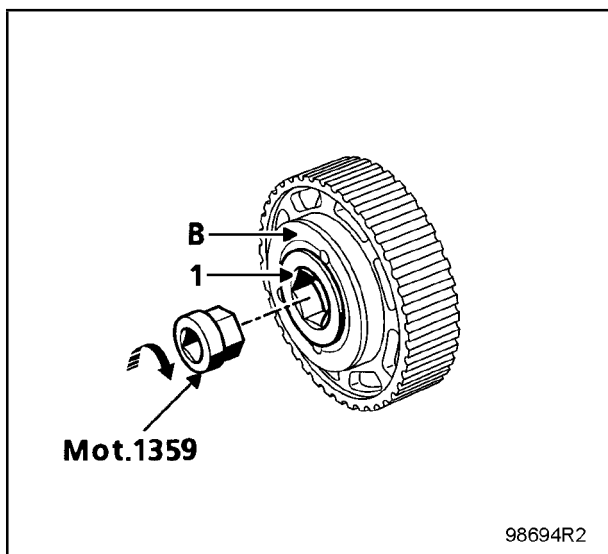

Вставьте приспособление **Mot. 1358-01** в три отверстия фланца (B).

Повернуть вместе приспособление и фланец так, чтобы три лапки приспособления вошли в три выемки кольцеобразного регулировочного болта.

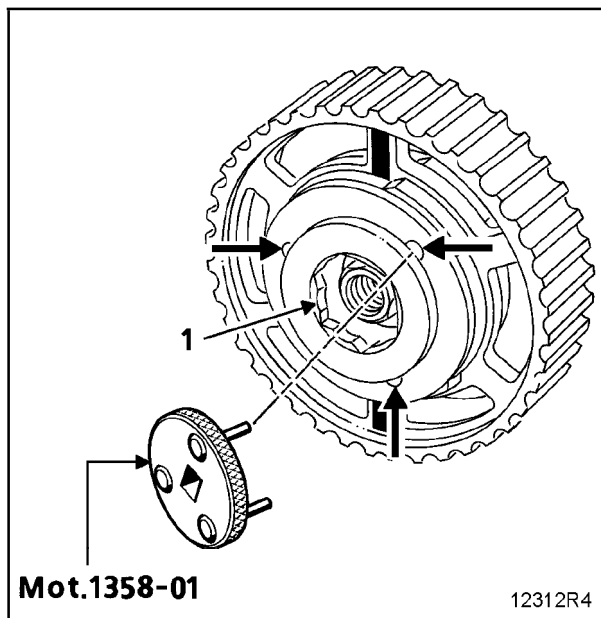

Повернуть вместе фланец и приспособление **Mot. 1358-01** по часовой стрелке до упора шкива, при этом шкив занимает положение начала регулировки.

Снимите приспособление для блокировки шкива **Mot. 1200-02**.