

BOSE[®]

 **SoundTouch™ 120**
home theater system



Owner's Guide • Guía del propietario • Notice d'utilisation

Important Safety Instructions

Please read this owner's guide carefully and save it for future reference.



The lightning flash with arrowhead symbol within an equilateral triangle alerts the user to the presence of uninsulated, dangerous voltage within the system enclosure that may be of sufficient magnitude to constitute a risk of electric shock.



The exclamation point within an equilateral triangle alerts the user to the presence of important operating and maintenance instructions in the owner's guide.



WARNINGS:

- To reduce the risk of fire or electric shock, do not expose this product to rain or moisture.
 - Do not expose this apparatus to dripping or splashing, and do not place objects filled with liquids, such as vases, on or near the apparatus. As with any electronic products, use care not to spill liquids into any part of the product. Exposure to liquids may create a failure and/or fire hazard.
 - Replace only with a AA (IEC LR06) alkaline battery (or batteries).
 - Do not place naked flame sources, such as lighted candles, on or near the product.
-



CAUTIONS:

- Do not make unauthorized alterations to the product; doing so may compromise safety, regulatory compliance, system performance, and may void the warranty.
 - Long-term exposure to loud music may cause hearing damage. It is best to avoid extreme volume when using headphones, especially for extended periods.
-



WARNING: Contains small parts which may be a choking hazard. Not suitable for children under age 3.



WARNING: This product contains magnetic material. Contact your physician if you have questions on whether this might affect the operation of your implantable medical device.

NOTES:

- The product label is located on the bottom of the console.
- Where the mains plug or appliance coupler is used as the disconnect device, such disconnect device shall remain readily operable.
- This product must be used indoors. It is neither designed nor tested for use outdoors, in recreational vehicles, or on boats.
- The speaker wire and interconnect cables included with the system are not approved for in-wall installation. Please check your local building codes for the correct type of wire and cable required for in-wall installation.

Important Safety Instructions

1. Read these instructions.
2. Keep these instructions.
3. Heed all warnings.
4. Follow all instructions.
5. Do not use this apparatus near water.
6. Clean only with a dry cloth.
7. Do not block any ventilation openings. Install in accordance with the manufacturer's instructions.
8. Do not install near any heat sources, such as radiators, heat registers, stoves, or other apparatus (including amplifiers) that produce heat.
9. Protect the power supply or cord from being walked on or pinched, particularly at plugs, convenience receptacles, and the point where they exit from the apparatus.
10. Only use attachments/accessories specified by the manufacturer.
11. Unplug this apparatus during lightning storms or when unused for long periods of time.
12. Refer all servicing to qualified service personnel. Servicing is required when the apparatus has been damaged in any way: such as power supply or cord is damaged; liquid has been spilled or objects have fallen into the apparatus; the apparatus has been exposed to rain or moisture, does not operate normally, or has been dropped.

Regulatory Information

Note: This equipment has been tested and found to comply with the limits for a Class B digital device, pursuant to Part 15 of the FCC Rules. These limits are designed to provide reasonable protection against harmful interference in a residential installation. This equipment generates, uses, and can radiate radio frequency energy and, if not installed and used in accordance with the instructions, may cause harmful interference to radio communications. However, there is no guarantee that interference will not occur in a particular installation. If this equipment does cause harmful interference to radio or television reception, which can be determined by turning the equipment off and on, the user is encouraged to try to correct the interference by one or more of the following measures:

- Reorient or relocate the receiving antenna.
- Increase the separation between the equipment and receiver.
- Connect the equipment into an outlet on a circuit different from that to which the receiver is connected.
- Consult the dealer or an experienced radio/TV technician for help.

Changes or modifications not expressly approved by Bose Corporation could void the user's authority to operate this equipment.

This device complies with part 15 of the FCC Rules and Industry Canada license-exempt RSS standard(s). Operation is subject to the following two conditions: (1) This device may not cause harmful interference, and (2) this device must accept any interference received, including interference that may cause undesired operation.

For SoundTouch™ wireless adapter:

This equipment should be installed and operated with a minimum distance of 8 in. (20 cm) between this device and your body.

This Class B digital apparatus complies with Canadian ICES-003.

CAN ICES-3 (B) / NMB-3 (B)

This device complies with FCC and Industry Canada RF radiation exposure limits set forth for general population. It must not be co-located or be operating in conjunction with any other antennas or transmitters.



Please dispose of used batteries properly, following local regulations. Do not incinerate.



This symbol means the product must not be discarded as household waste, and should be delivered to an appropriate collection facility for recycling. Proper disposal and recycling helps protect natural resources, human health and the environment. For more information on disposal and recycling of this product, contact your local municipality, disposal service, or the shop where you bought this product.



Bose Corporation hereby declares that this product is in compliance with the essential requirements and other relevant provisions of Directive 1999/5/EC and all other applicable EU directive requirements. The complete declaration of conformity can be found at: www.Bose.com/compliance

Names and Contents of Toxic or Hazardous Substances or Elements						
Part Name	Toxic or Hazardous Substances and Elements					
	Lead (Pb)	Mercury (Hg)	Cadmium (Cd)	Hexavalent (CR(VI))	Polybrominated Biphenyl (PBB)	Polybrominated diphenylether (PBDE)
PCBs	X	O	O	O	O	O
Metal parts	X	O	O	O	O	O
Plastic parts	O	O	O	O	O	O
Speakers	X	O	O	O	O	O
Cables	X	O	O	O	O	O
This table is prepared in accordance with the provisions of SJ/T 11364.						
O: Indicates that this toxic or hazardous substance contained in all of the homogeneous materials for this part is below the limit requirement of GB/T 26572.						
X: Indicates that this toxic or hazardous substance contained in at least one of the homogeneous materials used for this part is above the limit requirement of GB/T 26572						

Regulatory Information

Please complete and retain for your records:

Serial numbers can be found on the Acoustimass® module's connector panel and on the packaging for the remote control.

Model number: _____

Module serial number: _____

Remote serial number: _____

Console serial number: _____

Soundbar serial number: _____

Purchase date: _____

We suggest you keep your receipt with this owner's guide.

Date of manufacture

The four bolded digits in the serial number indicate the date of manufacture. The first digit is the year of manufacture; "5" is 2005 or 2015. Digits 2-4 are the month and date; "001" is January 1 and "365" is December 31.

China Importer: Bose Electronics (Shanghai) Company Limited, Part C, Plan 9, No. 353 North Riyang Road, China (Shanghai) Pilot Free Trade Zone

EU Importer: Bose GP, Castleblayney Road, Carrickmacross, Ireland

Taiwan Importer: Bose Taiwan Branch, Room 905, 9F, Worldwide House, 131 Min Sheng East Rd, Section 3, Taipei, Taiwan, 105

App Store is a service mark of Apple Inc.

Amazon, Kindle and Fire are trademarks of Amazon.com, Inc. or its affiliates.

Android and Google Play are trademarks of Google Inc.

Blu-ray Disc™ and Blu-ray™ are trademarks of the Blu-ray Disc Association.

The *Bluetooth*® word mark and logos are registered trademarks owned by Bluetooth SIG, Inc. and any use of such marks by Bose Corporation is under license.



Manufactured under license from Dolby Laboratories. Dolby and the double-D symbol are trademarks of Dolby Laboratories.



For DTS patents, see <http://patents.dts.com>. Manufactured under license from Digital Theater Systems, INC. DTS, the Symbol, & DTS and the Symbol together are registered trademarks, and DTS Digital Surround is a trademark of DTS, Inc. ©DTS, Inc. All Rights Reserved.



The terms HDMI and HDMI High-Definition Multimedia Interface, and the HDMI Logo are trademarks or registered trademarks of HDMI Licensing LLC in the United States and other countries.



iHeartRadio is a registered trademark of iHeartMedia, Inc.

This product incorporates Spotify software which is subject to 3rd party licenses found here:

www.spotify.com/connect/third-party-licenses.

Spotify is a registered trademark of Spotify AB.

SoundTouch and the wireless note design are trademarks of Bose Corporation in the U.S. and other countries.

Wi-Fi is a registered mark of the Wi-Fi Alliance.

© 2015 Bose Corporation. No part of this work may be reproduced, modified, distributed, or otherwise used without prior written permission.

Introduction

About your SoundTouch™ 120 home theater system	8
System Features.....	8
SoundTouch™	8
SoundTouch™ Features	8
Unpacking the system.....	9
Placement guidelines.....	10
Sample system placement.....	10

Setting Up the Acoustimass® Module

Attaching the rubber feet to the Acoustimass module	11
Connecting the Acoustimass module to power	12

Setting Up the Speakers

Connecting the soundbar	13
Wall mounting the soundbar	13

Setting Up the Console

Connecting the SoundTouch™ wireless adapter.....	14
Connecting the console to your TV	14
Using the HDMI™ ARC connector.....	14
TVs without an HDMI™ ARC connector	15
Connecting the console to other sources.....	16
Connecting to HDMI™ compatible sources.....	16
Connecting to non HDMI™ compatible sources.....	16
Connecting to audio only sources.....	16

Starting Up the System

Connecting the console to power.....	17
Installing the remote control's batteries	17
Powering on the system and selecting your language	18
Checking for sound.....	18

Contents

ADAPTiQ®

Running the ADAPTiQ® audio calibration.....	19
---	----

Setting up SoundTouch™

Adding the system to your Wi-Fi® network.....	20
Add the system to an existing SoundTouch™ account	20
Download and install the SoundTouch™ app	20
Connect the system to your home Wi-Fi® network.....	20

Using the System

Remote control buttons.....	21
Programming the universal remote control	22
Consumer Electronics Control	22
Test your HDMI™-connected sources for CEC.....	22
Program the remote to control your source.....	23
Source selection	24
Select a source connected to the Bose® system	24
Select a source connected to your TV	24
Universal source buttons and console connectors.....	24
Using the  button.....	25
SoundTouch™	25
Bluetooth® wireless technology	25
SIDE AUX	25
Adjusting the volume	26
Function buttons.....	26
Programming a non-Bose remote control.....	26

Using SoundTouch™

Accessing SoundTouch™	27
Using the SoundTouch™ app.....	27
Using the SoundTouch™ source.....	27

Bluetooth®

Pairing a <i>Bluetooth</i> ® enabled device	28
Connecting to a paired <i>Bluetooth</i> ® enabled device	29
Using the  button	29
Using the <i>Bluetooth</i> ® feature on the paired device.....	29

Getting System Information

Using the System menu.....	30
Error messages	31
Acoustimass® module status indicator	31

Care and Maintenance

Troubleshooting	32
If your console cannot find the Acoustimass® module.....	35
ADAPTiQ® audio calibration error messages.....	35
Factory reset the system	36
Reset a source button on the remote control.....	36
Service connectors on the Acoustimass® module.....	36
Cleaning.....	37
Customer service.....	37
Limited warranty	37
Technical information.....	37

Appendix: Using a Computer for Setup

Important setup information.....	38
Using a desktop computer for setup	38
Setting up the system using a computer	38

Introduction

About your SoundTouch™ 120 home theater system

The SoundTouch™ 120 home theater system provides Bose® quality audio for video sources, SoundTouch™ and *Bluetooth*® technology.

System Features

- Advanced Bose audio processing provides natural and lifelike sound.
- ADAPTIQ® audio calibration optimizes sound quality.
- Display provides access to system settings and information.
- HDMI™ connectivity allows easy setup and ensures high-quality audio from your connected sources.
- Supports Consumer Electronics Control (CEC).
- Programmable universal remote can control your TV, cable/satellite box and other connected sources.
- Hideaway wireless Acoustimass® module provides impactful bass sound.
- Soundbar can be mounted on the wall (kit available separately).
- SoundTouch™ wireless adapter enables SoundTouch™ and *Bluetooth*® on your system.

SoundTouch™

SoundTouch™ provides clear, room-filling sound streamed wirelessly over your home Wi-Fi network. If you have Wi-Fi® at home, you're ready to enjoy your favorite music in any room you want.

SoundTouch™ Features

- Enjoy wireless access to Internet radio, music services and your music library.
- Access your favorite music easily with your personalized Presets.
- Wireless setup using your smartphone or tablet.
- Works with your existing home Wi-Fi network.
- Stream music from *Bluetooth*® enabled devices.
- Free SoundTouch™ app for your computer, smartphone, or tablet.
- Simply add additional systems at any time for a multi-room listening experience.
- Wide selection of Bose® audio systems lets you choose the right solution for any room.

Unpacking the system

Carefully unpack the carton and confirm that the following parts are included:

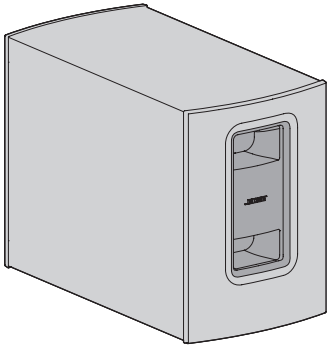

Acoustimass® module



Rubber feet

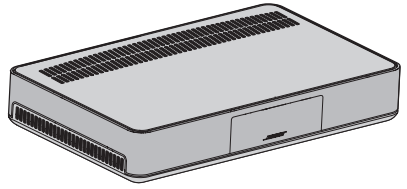

Console

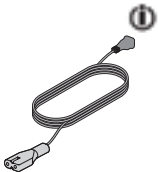

Acoustimass power cord



Console power cord

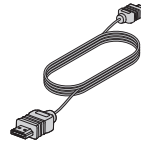

HDMI™ cable

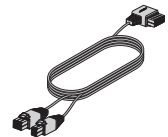

Speaker cable

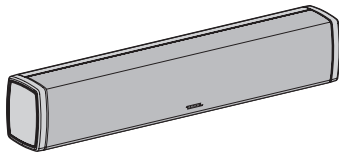

Soundbar

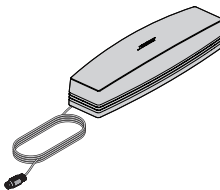

SoundTouch™ wireless adapter series II



USB cord

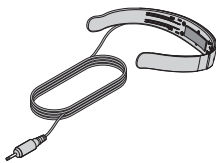

ADAPTiQ® headset

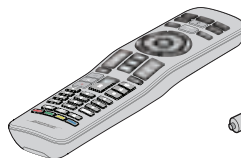

Universal remote control



 The appropriate power cords for your region are supplied.

Note: If part of the system is damaged, do not use it. Contact your authorized Bose® dealer or Bose customer service. Refer to the contact sheet in the carton.

Introduction

Placement guidelines

To avoid wireless interference, keep other wireless equipment away from the system. Place the system outside of and away from metal cabinets, away from other audio/video components and away from direct heat sources.

Acoustimass® module	<ul style="list-style-type: none">• Stand the Acoustimass module on its rubber feet along the same wall as your TV, or along any other wall in the front third of the room.• Choose a stable and level surface. Vibration can cause the Acoustimass module to move, particularly on smooth surfaces like marble, glass or highly polished wood.• Make sure there is an AC (mains) outlet nearby.
Soundbar	<ul style="list-style-type: none">• Place the soundbar in front of your TV.• Do not place the soundbar inside a cabinet.
Console	<ul style="list-style-type: none">• Place the console near your TV. Do NOT place the TV on top of your console.• Make sure there is an AC (mains) outlet nearby.
SoundTouch™ wireless adapter	<ul style="list-style-type: none">• Place the adapter 1 - 6 ft. (.3 - 1.8 m) away from the console, Acoustimass module and other wireless devices to avoid wireless interference.

Sample system placement

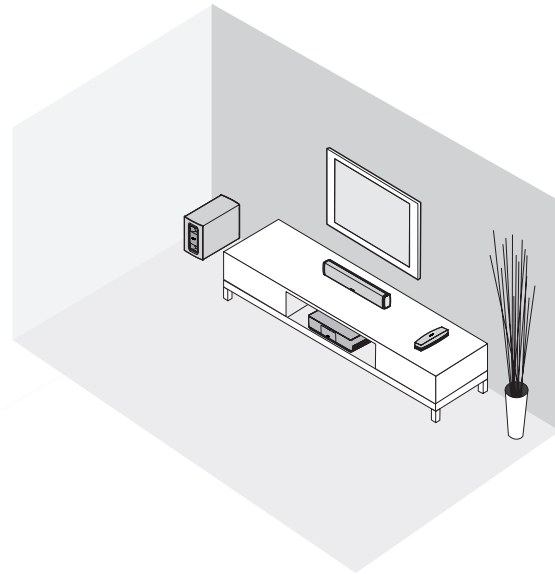

Setting Up the Acoustimass® Module

Attaching the rubber feet to the Acoustimass module

Attach the rubber feet to the Acoustimass module to protect your floor.

1. Turn the Acoustimass module upside down onto a soft surface to protect it from being damaged.
2. Attach the rubber feet to the bottom of the Acoustimass module.

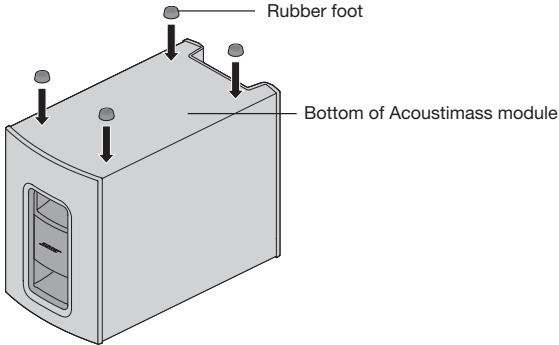

3. Place the Acoustimass module on its feet.

Caution: Do not place the Acoustimass module on its front, back end, side or top when in use.

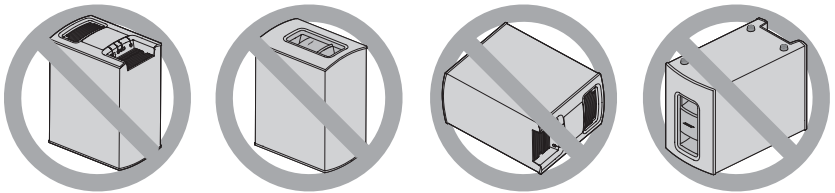

4. Remove all protective films. These may affect acoustic performance if left in place.

Setting Up the Acoustimass® Module

Connecting the Acoustimass module to power

1. Plug the power cord into the Power connector on the Acoustimass module.

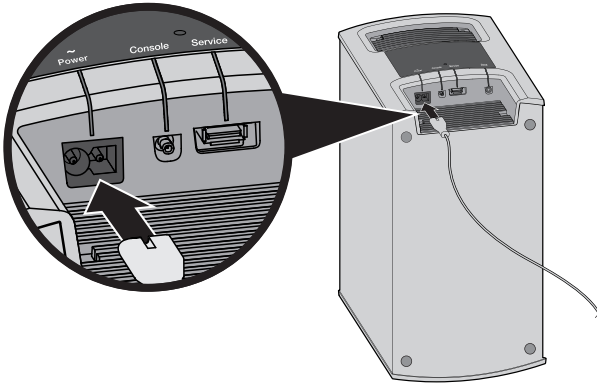

2. Plug the power cord into an AC (mains) outlet.

Connecting the soundbar

1. Insert the two-pronged end of the speaker cable into the **Speaker Connections** connectors on the console.

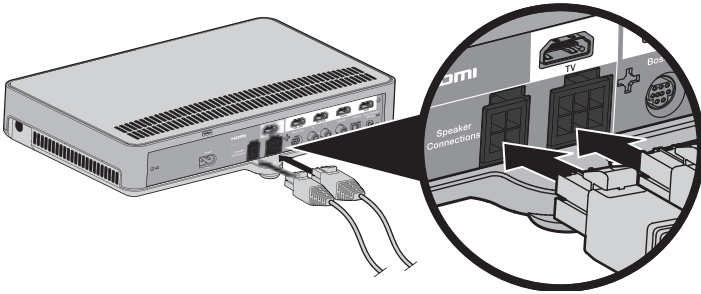

2. Insert the other end of the speaker cable into the 10-pin connector on the soundbar.

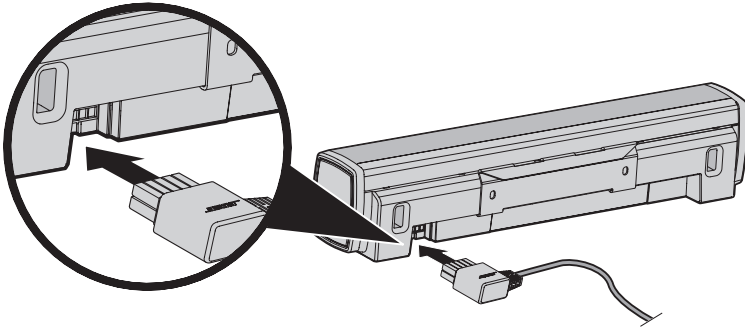

Wall mounting the soundbar

You can mount the soundbar on a wall. To purchase the WB-120 Wall Mount Kit, contact your local Bose dealer or visit www.Bose.com

CAUTION: Do not use any other hardware to mount the soundbar.

Setting Up the Console

Connecting the SoundTouch™ wireless adapter

Connect the adapter to the **Bose® link** connector on the console.

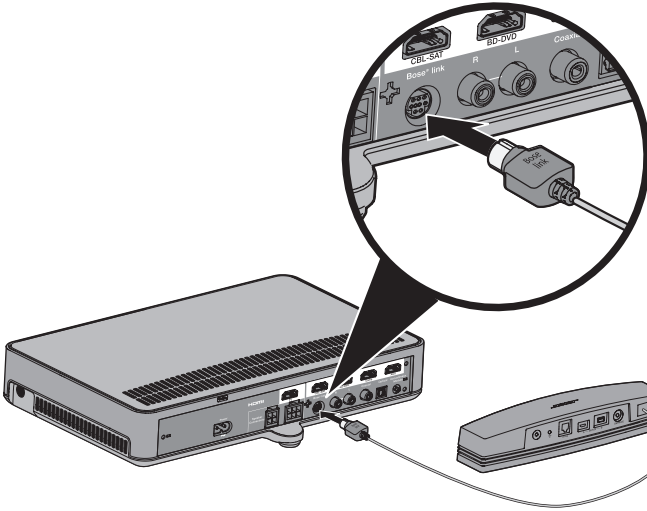

Connecting the console to your TV

Use your TV's HDMI connector labeled **ARC** or **Audio Return Channel** if available. If your TV does not have an HDMI ARC connector, see page 15.

Using the HDMI™ ARC connector

Use the Bose® HDMI cable to connect the console to your TV.

1. Disconnect your HDMI connected sources, such as a cable/satellite box, DVD or Blu-ray Disc™ player or game system, from your TV.
2. Insert one end of the Bose® HDMI cable into the **TV** connector on the console.

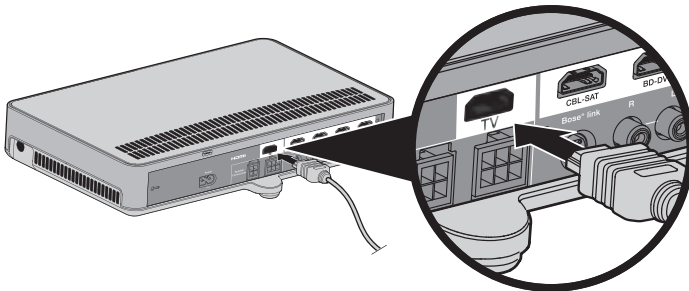

3. Insert the other end of the HDMI cable into your TV's **HDMI** connector.

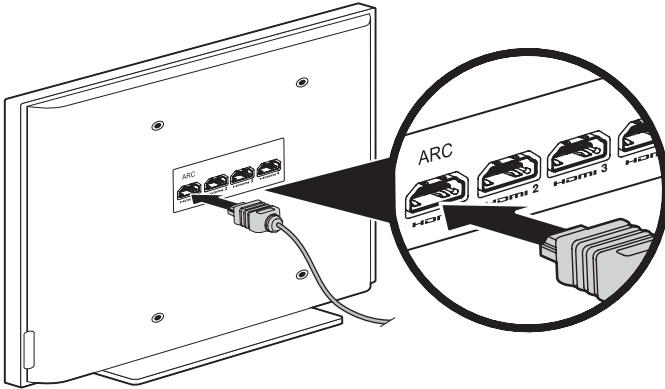

TVs without an HDMI™ ARC connector

If your TV does not have an HDMI ARC connector, you may need to make a secondary connection to the console with an optical, coaxial or analog stereo audio cable. Without this secondary connection, you may not hear audio from the Bose® system.

Use a secondary connection in the following configurations:

- You are using internal sources (such as Internet applications or an over-the-air antenna).
- You are connecting sources to your TV.

Refer to your TV owner's guide for more information.

Tip: If your TV has IN and OUT audio connector panels, use audio **OUT** for your secondary connection.

Setting Up the Console

Connecting the console to other sources

Connecting to HDMI™ compatible sources

You can connect the console to other sources, such as a cable/satellite box, DVD or Blu-ray Disc™ player or game system with an HDMI cable (available separately). If your source is non HDMI compatible, see “Connecting to non HDMI™ compatible sources” for configurations with devices that do not support HDMI.

1. Insert one end of an HDMI cable into your source’s HDMI (OUT) connector.
2. Insert the other end of an HDMI cable into the appropriate HDMI connector on the console. For example, to connect a game system, connect an HDMI cable to the **GAME** connector.

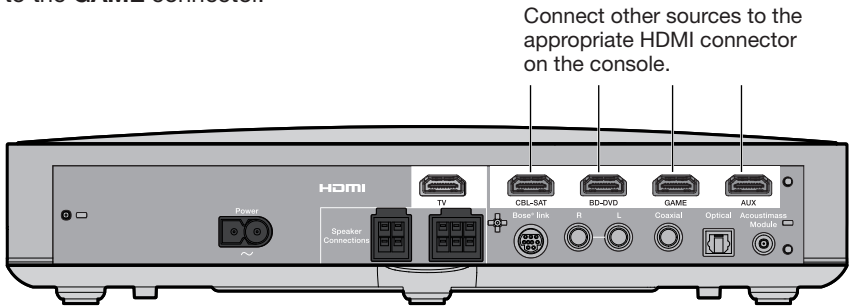

Connecting to non HDMI™ compatible sources

If your source is non HDMI compatible, connect it to your TV using audio and video cables (available separately). Refer to your TV owner’s guide for more information.

Tip: If your source has IN and OUT audio connector panels, use audio **OUT**.

Connecting to audio-only sources

If your audio-only source, such as a media or CD player, is non HDMI compatible:

1. Connect your source to the console’s optical, coaxial, analog or SIDE AUX (Ⓜ) connector.

Note: You can use an optical, coaxial, analog or 3.5 mm audio cable (available separately).

2. Set the optical, coaxial, analog or SIDE AUX input for the appropriate source. You can access these settings using the System menu (see page 30).

Connecting the console to power

1. Plug the power cord into the **Power**  connector on the console.

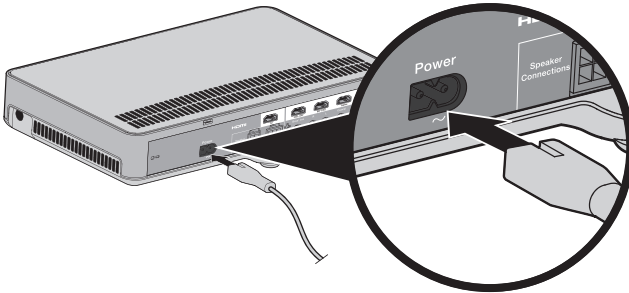

2. Plug the power cord into an AC (mains) outlet.

Installing the remote control's batteries

1. Slide open the battery compartment cover on the back of the remote control.

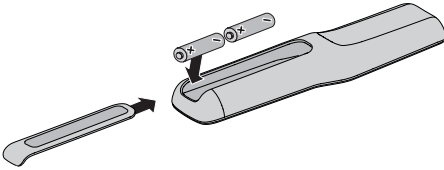

2. Insert the two provided AA (IEC-LR6) 1.5V batteries. Match the + and – symbols on the batteries with the + and – markings inside the compartment.
3. Slide the battery compartment cover back into place.

Starting Up the System



Powering on your system and selecting your language

1. Press  on the remote.

The console powers on and **10 LANGUAGE**  appears on the display.

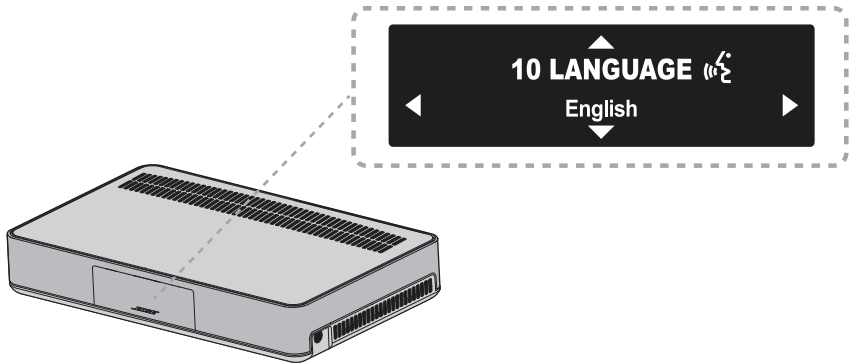
Note: After first time startup, the display defaults to your last used source.



2. Press  and  to select your language.
3. Press .

Tip: Look for the  icon in the System menu if you select the wrong language.

The system powers off after sixteen minutes of inactivity. You can disable AUTO OFF using the System menu (see page 30).

Checking for sound

1. Power on your TV.
2. If you are using a cable/satellite box or other secondary source, power on this source.
Tip: If your secondary source is connected to your TV, select the appropriate TV input. You may need to use a different remote.
3. Power on the system.
4. Press the appropriate source button.
5. Check if sound is coming from the soundbar.

Note: If you do not hear sound from the soundbar, see “Troubleshooting” on page 32.

6. Press  on the remote control. Check that no sound is coming from the TV speakers.

Note: If you hear sound coming from your TV speakers, see “Troubleshooting” on page 32.

Running the ADAPTiQ® audio calibration

The ADAPTiQ audio calibration customizes the sound of the system to the acoustics of your listening area by taking five audio measurements. To perform an audio calibration, you need 10 minutes when the room is quiet.

1. Put the ADAPTiQ headset on your head.

During the ADAPTiQ audio calibration, a microphone on the top of the headset measures the sound characteristics of your room to determine optimal sound quality.

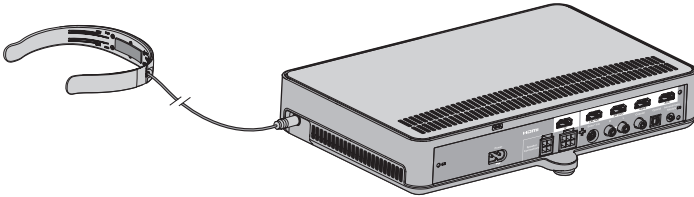

2. Insert the ADAPTiQ headset cable into the  connector on the console.

3. Press **SYSTEM** on the remote control.

4. Press **▲** or **▼** until **14 ADAPTiQ** appears on the display.

5. Press .

6. Follow the voice prompts until the system completes the process.

Note: If you hear an error message and are unable to complete the ADAPTiQ audio calibration, see page 35.

7. Unplug the ADAPTiQ headset from the console and store it in a safe place.

Note: If you move or mount the system or move any furniture, run the ADAPTiQ audio calibration again to ensure optimal sound quality.

Setting up SoundTouch™

Adding the system to your Wi-Fi® network

You must download and install the SoundTouch™ app onto a smartphone or tablet that is connected to your network. The app guides you through connecting the system to your network.

Note: If you do not have a smartphone or tablet, you can use a computer for setup (see page 38).

Add the system to an existing SoundTouch™ account

If you have already set up SoundTouch™ for another system, you do not need to download the SoundTouch™ app again.

1. On your smartphone or tablet, select  to launch the app.
2. Select **EXPLORE > SETTINGS > Systems > ADD SYSTEM** to add another system.

The app guides you through setup.

Download and install the SoundTouch™ app

If this is your first time setting up a SoundTouch™ system, you must install the app. On your smartphone or tablet, download the **SoundTouch™ controller app**.



**Bose® SoundTouch™
controller app**

- iOS users: download from the App Store
- Android™ users: download from the Google Play™ store
- Amazon Kindle Fire users: download from the Amazon Appstore for Android

Connect the system to your home Wi-Fi® network

After you install the app, add the system to your network:

1. On your smartphone or tablet, select  to launch the app.
The app guides you through connecting the system to your Wi-Fi® network.
2. Follow the instructions in the app to complete setup, including creating a SoundTouch™ account, adding a music library and music services.

For more information on using SoundTouch™, see page 27 or download the SoundTouch™ wireless adapter series II owner's guide from the Bose website.

Remote control buttons

Use the remote to control sources connected to your system, adjust the system volume, change channels, use playback functions, enable cable/satellite box functions and navigate the System menu.

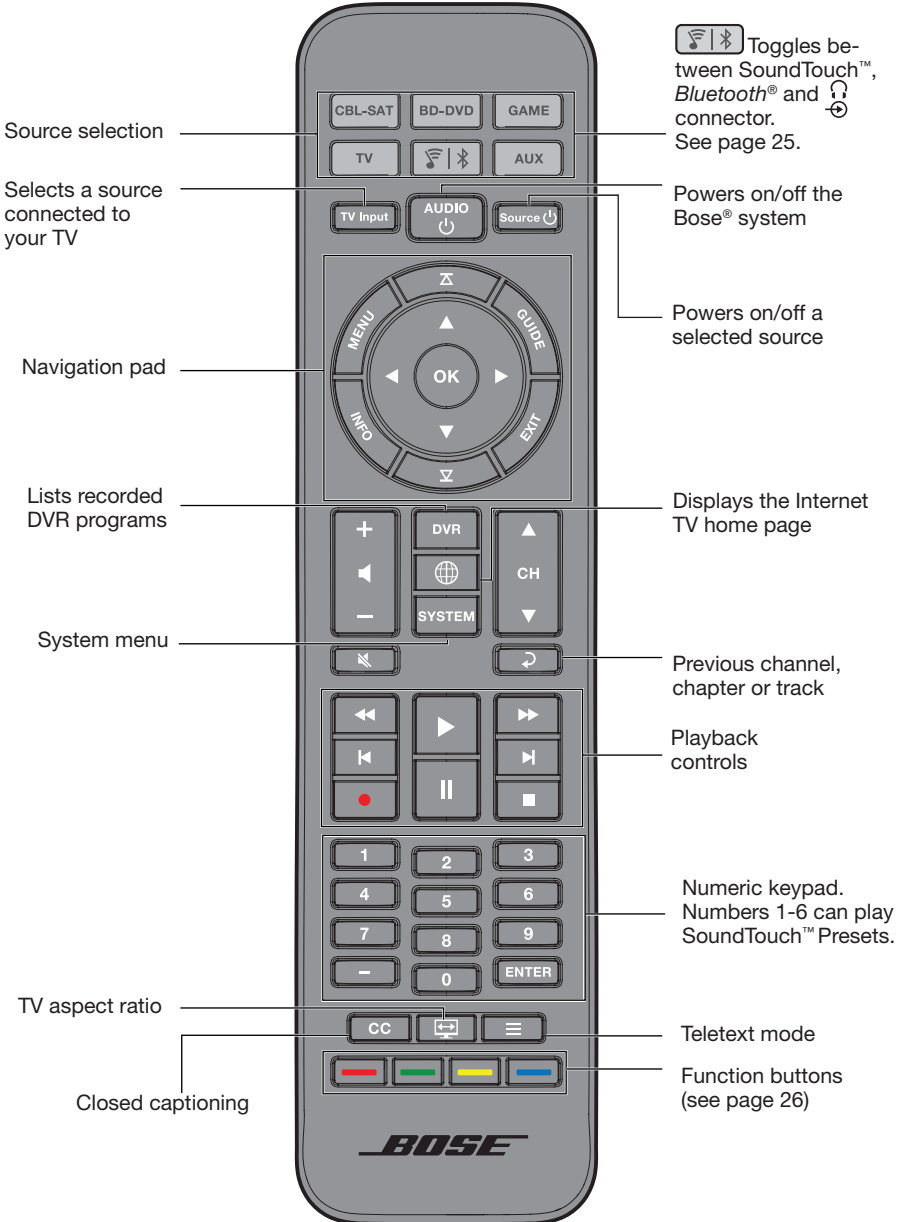

Using the System

Programming the universal remote control

You can use the remote to control your TV, cable/satellite box, DVD or Blu-ray Disc™ player, game system, DVR or other auxiliary source.

Consumer Electronics Control

The system supports Consumer Electronics Control (CEC). CEC allows you to control multiple HDMI™-connected sources without programming the remote. You can turn on/off CEC using the System menu (see page 30).

Your source may support CEC, but refer to it with a different name. Refer to your source owner's guide for more information.

CEC controls sources connected to the console's HDMI connectors.

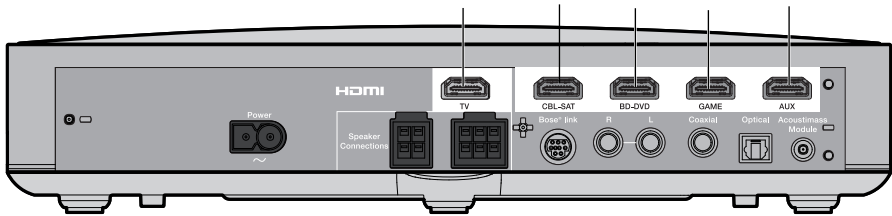

Tip: You may need to use your source or TV's system menu to enable CEC. Refer to your source owner's guide for more information.

Test your HDMI™ connected sources for CEC

If your sources successfully respond to their corresponding source buttons, you do not have to program your remote.

Note: Your HDMI connected source may not support CEC. Refer to your source owner's guide for more information.

1. Power on the Bose® system, your TV, and the source you are testing.
2. Press a variety of buttons that correspond with your source's functions.
3. Press the **Source** button. The source powers off.

If your source does not perform one of the functions, program the remote control (see page 22).

Program the remote to control your source

If your source does not support CEC, you can program the universal remote to control your source, such as a TV, DVD/Blu-ray Disc™ player, cable/satellite box, game system or DVR, by entering the code for your source's brand. There may be several codes for your source. You may need to perform this procedure multiple times to locate the correct code.

Locate your source's code

1. Power on your source.
2. Locate the code for your source's brand in the Universal Remote Device Codes book (provided).

Enter your source's code





1. On the remote control, press and hold the appropriate source button until all six source buttons glow, then release.

For example, to program your TV, press and hold  until all six source buttons glow, then release.

The appropriate source button continues to glow.

2. On the number keypad, enter the code for your source's brand and press + on the volume button.

Test your source's code

1. Test your source for basic functions. Follow the instructions for your source:
 - **TV:** press the channel buttons. Press . The settings menu appears. Press ◀ and ▶ to navigate.
 - **Cable/satellite box:** press . The programming guide appears. Press ◀ and ▶ to navigate.
 - **DVD or Blu-ray Disc™ player:** press . The settings menu appears. Press ◀ and ▶ to navigate.
 - **Game system:** press ◀ and ▶ to navigate through your menu.
2. Based on your source's response to basic functions:
 - **Remote responds accurately:** press  to exit programming and save your settings.
 - **Remote does not respond or does not respond accurately:**
 - **If your source button glows:** press + on the volume button to move to the next code. Repeat steps 1-2 in "Test your source's code". You may need to repeat this procedure 30 or more. If all six buttons blink three times, you have cycled through all codes for your source.
 - **If your source button is off:** your remote exited programming mode. Repeat steps 1-2 in "Enter your source's code" and steps 1-2 in "Test your source's code".

Note: Your source may not be compatible with IR universal remote controls. Refer to your source's owner's guide for more information.

Using the System

Source selection

You can switch between sources by pressing the appropriate source button on the remote control. Before you begin, program the remote to control your source (see page 22).

Select a source connected to the Bose® system

If your source is connected to the console and does not use CEC, follow this procedure to set the console to the appropriate mode and turn on the source.

1. Power on the system.
2. Press the button for the source you want to control.

The source button glows.

3. Press .

The source powers on.

Select a source connected to your TV

If your source is connected to your TV, follow this procedure to select the appropriate TV input.

1. Power on the system, your TV and the appropriate source.
2. Press  to select the correct input on your TV.

You may need to press  several times to select the TV input for the source.

On some TVs,  displays a menu. Use the remote control to choose the correct TV input and close this menu.

Universal source buttons and console connectors

The source buttons on your remote control correspond with the connectors on the back of the console. For example,  corresponds with the **BD-DVD** HDMI™ connector.





Your source buttons work with any source that is connected to the corresponding connector. If you have a secondary DVD or Blu-ray Disc™ player and connect it to the **CBL-SAT** connector, it can be programmed to work with .

Note: Ensure you are using the code appropriate for the source rather than the connection point when programming the remote.

Using the button

This multifunction button enables you to play music on your system.

- Access the SoundTouch™ source on your system
- Stream music from a connected *Bluetooth*® enabled device
- Access the SIDE AUX connector

Press  to toggle between SoundTouch™ (), *Bluetooth* (), and the SIDE AUX () connector.



SoundTouch™

You can control a subset of SoundTouch™ features on your system such as playback controls and Presets. See “Using SoundTouch™” on page 27.

Bluetooth® wireless technology

Your system has *Bluetooth* wireless technology which lets you stream music from *Bluetooth* enabled devices to your system. Your system stores eight previously connected devices in its pairing list. See page 28.

SIDE AUX

The  connector is a 3.5 mm connector located on the side of the console. When set as a connector for an audio in source, the connector can be accessed through the  toggle.

See “5 SIDE AUX” on page 30 for information on how to change the connector settings.

Using the System

Adjusting the volume

On the remote control:

- Press + to increase the volume.
- Press – to decrease the volume.
- Press  to mute or unmute the audio.

Note: If you hear sound coming from your TV, see “Troubleshooting” on page 32.

Function buttons

The red, green, yellow and blue buttons on the remote control correspond with the color-coded function buttons on your cable/satellite box, Blu-Ray Disc™ player or teletext functions.

- Cable/satellite box or Blu-Ray Disc™ player functions: refer to your cable/satellite box owner’s guide.
- Teletext functions: correspond with color-coded page numbers, headings or shortcuts on a teletext display.

Programming a non-Bose® remote control

You can program a non-Bose remote control, such as your cable/satellite box remote, to control the system. Refer to your non-Bose remote control owner’s guide or cable/satellite website for instructions.

Once programmed, the non-Bose remote controls basic functions such as power on/off and volume.

Accessing SoundTouch™

After you create a SoundTouch™ account, you are ready to enjoy SoundTouch™ on your system. You can access SoundTouch™ through the SoundTouch™ app or by pressing  on your remote control.

For more information on using SoundTouch™, download the SoundTouch™ wireless adapter series II owner's guide.

Using the SoundTouch™ app

The SoundTouch™ app is a software application that enables you to set up and control SoundTouch™ from your smartphone, tablet, or computer. Using the app, your smart device acts as a rich remote for the SoundTouch™ source.

- Easily personalize Presets to your favorite music.
- Explore Internet radio, music services and your music library.
- Manage system settings.

Using the SoundTouch™ source

Once you have set up SoundTouch™, you can use the remote to control a subset of features on your system:

- Personalize and play Presets using numbers 1-6 on the numeric keypad.
- Control playback (play, pause, stop, skip to the next track, etc.).

To start SoundTouch™:

Press  on your remote.

A SOUNDTOUCH message appears on the display.

Bluetooth®

Pairing a Bluetooth® enabled device

Bluetooth® wireless technology enables you to stream music from Bluetooth enabled smartphones, tablets, computers or other audio devices to your SoundTouch™ system. You can even stream music from Bluetooth enabled devices that are not part of your SoundTouch™ ecosystem, such as a guest's smartphone or tablet.

Before you can stream music from a Bluetooth enabled device, you must pair the device with your system.

1. On the remote control, press and release  until a Bluetooth pairing message appears on the display.

Note: Each time you press  the system toggles between SoundTouch™ (), Bluetooth (), and the  connector.

Make sure you see a Bluetooth pairing message on the display before you pair your device.

2. On your Bluetooth® enabled device, turn on the Bluetooth feature.

Tip: The Bluetooth feature is usually found in Settings. A gear icon () often represents Settings on the Home screen.

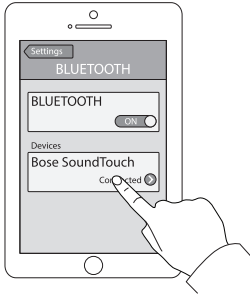

3. Select your SoundTouch™ system from the device list.

Once paired, your SoundTouch™ system's name appears connected in the device list.

4. On the Bluetooth enabled device, play music to stream to your system.

If you cannot pair your device

You may need to clear the system's Bluetooth pairing list (see "Troubleshooting" on page 32 for more information). After you clear the list, try pairing again.

Connecting to a paired *Bluetooth*® enabled device

You can stream audio from a *Bluetooth*® enabled device to your system. There are two ways to stream audio from a paired device to your SoundTouch™ system.

If there are multiple devices stored in the system's pairing list, it may take a minute or two for the paired device to connect. Your system's display indicates connection status.

Using the button

1. On the system's remote control, press and release  until a *Bluetooth* connecting message appears on the display.

The system connects to the last device that streamed to your system.

2. On the device, play music.

Tip: If a paired device is connected, you do not need to press  .

If you cannot stream audio from a paired device

Your SoundTouch™ system may have lost connection to the device. Check the system's display. If the paired device is out of range of your system, move the device within range.



Using the *Bluetooth*® feature on the paired device



1. On the *Bluetooth* enabled device, turn on the *Bluetooth* feature.
2. Select your SoundTouch™ system from the device list.
3. Once connected, on the *Bluetooth* enabled device, play music to stream to your system.

Getting System Information

Using the System menu

Use the System menu to adjust audio levels, turn on/off features (such as AUTO OFF), change the language, set the coaxial, analog and optical inputs for a particular source, run the ADAPTiQ® audio calibration, pair your Acoustimass® module with the console or factory reset the system.

1. Press  on the remote.
2. Press ▲ and ▼ to scroll through the System menu.
3. Press ◀ and ▶ to adjust the settings.
4. Press .

Display	System state
1 AUDIO COMP	<p>Off: (Default) No change to audio track.</p> <p>Enhance dialogue: Increases the level of dialogue and sound effects at low volume settings while providing full audio impact at high volume settings.</p> <p>Smart volume: Reduces the range of volume levels in a movie soundtrack so the difference between extremely loud outbursts and soft sounds is less noticeable.</p> <p>Note: Enhance dialogue and smart volume features are not available for SoundTouch™, Bluetooth®, or devices connected to the  connector.</p>
2 AUDIO/VIDEO SYNC	Adjusts the audio delay to synchronize audio and video.
3 HDMI-CEC	<p>Default On: (Default) Enables CEC (see page 22).</p> <p>Alternate On: Prevents unintended source switching and may fix CEC inconsistencies (see page 32).</p> <p>Off: Disables CEC.</p>
4 AUTO OFF	<p>Enable: (Default) The system powers off after sixteen minutes of inactivity (no sound coming from the system).</p> <p>Disable: The system will not automatically power off.</p>
5 SIDE AUX	<p>Audio in: Sets the  connector for an auxiliary source.</p> <p>Headphones: (Default) Sets the  connector as a headphone output.</p> <p>Note: If set to Headphones and a cable is connected, the soundbar is muted. Disconnect your headphones when not in use.</p>
6 BASS LEVEL	Adjusts bass level.
7 TREBLE LEVEL	Adjusts treble level.

Getting System Information

Display	System state
8 CENTER LEVEL	Increases or decreases the level of dialogue for movies and TV.
9 SURROUND LEVEL	NOT AVAILABLE.
10 LANGUAGE 	Changes the language on the console and the ADAPTIQ audio calibration.
11 SET OPTICAL INPUT	Sets the optical connector to Auto/TV (Default), CBL SAT, BD DVD, GAME or AUX source.
12 SET COAXIAL INPUT	Sets the coaxial connector to Auto/TV (Default), CBL SAT, BD DVD, GAME or AUX source.
13 SET ANALOG INPUT	Sets the analog connector to Auto/TV (Default), CBL SAT, BD DVD, GAME or AUX source.
14 ADAPTIQ	Starts the ADAPTIQ audio calibration process.
15 PAIR ACOUSTIMASS	Reconnects the Acoustimass® module to the system.
16 FACTORY RESET	Sets the System menu and the ADAPTIQ audio calibration to the factory settings.

Error messages

Display	System state
ERROR Cannot find Acoustimass	The Acoustimass® module is not connected to the console.
ERROR Cannot find soundbar	The soundbar is not connected to the console.
<SOURCE> No signal	The source is not connected to the console, or the source is connected to the console and powered off.
SIDE AUX Nothing connected	The source is not connected to the  connector on the console.
ERROR Call Bose	Call Bose® customer service. Refer to the contact sheet in the carton.



Acoustimass® module status indicator

The status indicator on the back of the Acoustimass module provides information on system activity.

Indicator activity	Acoustimass module state
Amber	Connected to the console.
Blinking amber	Disconnected from the console.
Slow blinking amber	Available to make a wireless connection to the console.
Red	System error.

Care and Maintenance

Troubleshooting

Problem	What to do
No power	<ul style="list-style-type: none">• Secure the Acoustimass® module's, soundbar's and console's power cords.• Reconnect the Acoustimass module's, soundbar's and console's power cords firmly into an AC (mains) outlet.• Use the remote control to power on the system.
No sound	<ul style="list-style-type: none">• Unmute the system.• Increase the volume.• Plug the Acoustimass module, soundbar and console into a live AC (mains) outlet.• Insert the speaker cable into the Speaker Connections connector, not the Bose® Link connector.• Insert the HDMI™ cable into a connector on your TV labeled ARC or Audio Return Channel. If your TV does not have an HDMI ARC connector, use a secondary audio cable in addition to the HDMI cable (see page 15).• If using a secondary audio cable, insert the cable into a connector on your TV labeled Output or OUT, not Input or IN.• Secure all cable connections on the soundbar, TV and connected sources.• If your source is connected to your TV, select the correct TV input (see page 24).• Toggle CEC between Alternate On and Default On (see page 30).• Disconnect headphones when not in use.• If connecting your source through the  connector, enable Audio in using the System menu (see page 30).• If you are connecting headphones to the  connector, enable Headphones using the System menu (see page 30).• If you see the error message Cannot find Acoustimass, pair the Acoustimass module with the console (see page 35).• Reset the system (see page 35).
Sound is coming from your TV speakers	<ul style="list-style-type: none">• Insert the HDMI cable into a connector on your TV labeled ARC or Audio Return Channel (if available).• Turn off your TV speakers (refer to your TV owner's guide).• Decrease your TV volume to its lowest setting.
No or poor video	<ul style="list-style-type: none">• Switch to a different source, then return to the affected source to try and re-establish a signal.• Disconnect and reconnect the HDMI cable of the affected source.• Disconnect and reconnect the HDMI cable from the console to the TV.• Power off and on the affected source, TV and the console.• If you assigned the optical, analog, or coaxial digital connector to one of your HDMI™ sources, change it back to Auto/TV (Default) using the system menu. See page 30.

Care and Maintenance



Problem	What to do
Remote control is inconsistent or does not work	<ul style="list-style-type: none"> • Match the + and – symbols on the batteries with the + and – markings inside the compartment (see page 17). • Replace the battery (see page 17). • Press the volume button on the remote control and see if the correct source button flashes. • Remove the protective film from the console. • If using CEC: <ul style="list-style-type: none"> - Point the remote control at the console. - Use the Alternate On setting (see page 30). - Disable CEC on your system (see page 30) and program the remote to control your source (see page 22). • If you have programmed the remote to control your source: <ul style="list-style-type: none"> - Point the remote control at the appropriate source. - Ensure you have entered the correct code for your source's brand. - Program the remote with another code (see page 22).
System does not sync with the correct source / selects the incorrect source after delay (CEC)	<ul style="list-style-type: none"> • Use the Alternate On setting (see page 30). • Disable CEC on your source (refer to your source owner's guide for more information). • Disable CEC on your system (see page 30) and program the remote to control your source (see page 22).
CEC inconsistent or does not work	<ul style="list-style-type: none"> • Use the Alternate On setting (see page 30). • Disable CEC on your source (refer to your source owner's guide for more information). • Disable CEC on your system (see page 30) and program the remote control (see page 24).
Poor or distorted sound	<ul style="list-style-type: none"> • Remove all protective films from the system. • Secure all cable connections on the soundbar, TV, and connected sources. • If you see the error message Cannot find Acoustimass: <ul style="list-style-type: none"> - Plug in the Acoustimass® module. - Pair the Acoustimass module with the console (see page 35). • If using the analog or  connector, decrease the volume on your source. • Factory reset the system (see page 35) and run the ADAPTiQ® audio calibration (see page 19).
Intermittent sound	<ul style="list-style-type: none"> • Secure all cable connections on the soundbar, TV, and connected sources. • Move system away from potential interference, such as a wireless router, cordless phone, television, microwave, etc. • Toggle CEC between Alternate On and Default On (see page 30).

Care and Maintenance

Problem	What to do
Cannot complete network setup	<ul style="list-style-type: none"> • Connect the system to AC (mains) power. • Select correct network name and enter password. • Connect the device and SoundTouch™ system to the same Wi-Fi® network. • Place the wireless adapter within range of the router. • Enable Wi-Fi on the device (mobile or computer) you are using for setup. • If network name does not appear or is hidden, select Manually Connect to Another Network on the CONNECT TO HOME WI-FI NETWORK screen. • Close other open applications. • If using a computer for setup, check firewall settings to ensure that the SoundTouch™ app and SoundTouch™ Music Server are allowed programs. • Test your Internet connection by loading www.SoundTouch.com • Restart your mobile device, or computer, and router. • Uninstall the app, reset the adapter, and restart setup.
Cannot play <i>Bluetooth</i> ® audio	<p>On your system:</p> <ul style="list-style-type: none"> • Pair a device (page 28). • Try pairing a different device. • See “No sound”. • Clear the system’s pairing list using the SoundTouch™ app: <ul style="list-style-type: none"> - Go to EXPLORE > SETTINGS > Systems and select your SoundTouch™ system. - Open the <i>Bluetooth</i>® item and clear the pairing list. • Set up SoundTouch™ first, and perform all system updates. <p>On your mobile device:</p> <ul style="list-style-type: none"> • Disable and re-enable the <i>Bluetooth</i> feature. • Remove the system from the <i>Bluetooth</i> menu. Pair again. • Refer to your <i>Bluetooth</i> enabled device’s documentation.

If your console cannot find the Acoustimass® module

The Acoustimass module and console are paired at the factory. However, if you see the error message **Cannot find Acoustimass** on the display, perform this pairing procedure:

1. Unplug the Acoustimass module.
 2. Press  on the remote control.
 3. Press  until **15 PAIR ACOUSTIMASS** appears on the display.
 4. Press .
- Plug in Acoustimass** appears on the display.
5. Plug the AC power cord into an AC (mains) outlet.

After the Acoustimass module connects to the console, **Pairing complete** appears on the display.

Note: For alternate connection options due to excessive wireless interference, contact customer service.

ADAPTiQ® audio calibration error messages

Listen to the voice prompts for the following error messages:

Error message	Problem	What to do
1	The microphone on the ADAPTiQ headset cannot detect sound.	<ul style="list-style-type: none"> • Secure all speaker cables. • Ensure the microphone opening on the top of ADAPTiQ headset is not blocked. • Your ADAPTiQ headset may be damaged. Call Bose® customer service for replacement parts. Refer to the contact sheet in the carton.
2	The room is too loud.	Restart the ADAPTiQ audio calibration when the room is quiet.
3	The ADAPTiQ headset is too close to the speakers.	Move the ADAPTiQ headset farther away from the speakers.
4	The listening locations are too similar.	Move 1 - 2 ft. (.3 - .6 m) away from your previous listening location.
5	The ADAPTiQ headset cannot take measurements due to movement.	Hold your head still.

After correcting your problem, you must restart the ADAPTiQ audio calibration (see page 19).

If you hear a different error message, call Bose customer service for further instructions. Refer to the contact sheet in the carton.

Care and Maintenance

Factory reset the system

To troubleshoot problems, reset the System menu and the ADAPTiQ® audio calibration to the factory settings.

1. Press **SYSTEM** on the remote control.
2. Press **▼** until **16 FACTORY RESET** appears on the display.
3. Press **5**.
The system resets.
4. Run the ADAPTiQ audio calibration (see page 19).

Reset a source button on the remote control

If you are experiencing problems with a source button on the remote control, reset the source button to the factory settings.

After performing this procedure, your source button is in GEC mode.

1. On the remote control, press and hold the appropriate source button until all six source buttons glow, then release.
Only the appropriate source button glows.
2. On the number keypad, enter **0140**.

Service connectors on the Acoustimass® module

The Service and Data connectors are for service use only. Do not insert any cables into these connectors.

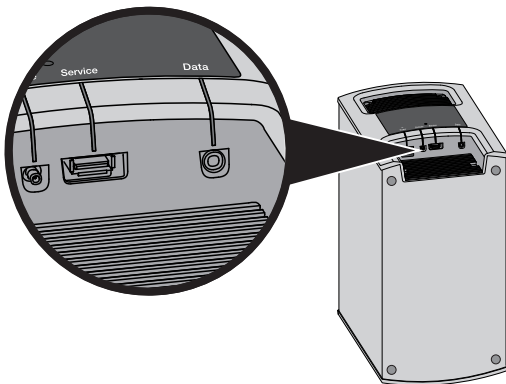

Cleaning

- Clean the surface of the system with a soft, dry cloth.
- Do not use any sprays near the system. Do not use any solvents, chemicals, or cleaning solutions containing alcohol, ammonia or abrasives.
- Do not allow liquids to spill into any openings.

Customer service

For additional help using the system:

- Visit SoundTouch.com
- Contact Bose® Customer Service. Refer to the contact sheet in the carton.

Limited warranty

Your system is covered by a limited warranty. Details of the limited warranty are provided on the product registration card that is in the carton. Please refer to the card for instructions on how to register. Failure to register will not affect your limited warranty rights.

The warranty information provided with this product does not apply in Australia and New Zealand. See our website at www.Bose.com.au/warranty or www.Bose.co.nz/warranty for details of the Australia and New Zealand warranty.

Technical information

Acoustimass® module

Power rating: 100-240V ~ 50/60Hz 150W

Console

Power rating: 100-240V ~ 50/60Hz 60W

Appendix: Using a Computer for Setup

Important setup information

- You can set up your system using a computer rather than a smartphone or tablet.
- Use a computer that is on your Wi-Fi® network.
- Use a computer where your music library is stored.
- You need the provided USB cable. *
- Do not connect the USB cable until the app instructs you to connect the cable.

* *The SETUP A USB connector on the back of the system is for computer setup only. The USB connectors are not designed to charge smartphones, tablets, or similar devices.*

Using a desktop computer for setup

If you are using a desktop computer, move the console and SoundTouch™ wireless adapter near the computer to set up your system. During setup, the app prompts you to connect the USB cable from the computer to the wireless adapter (temporarily).

After setup, disconnect the USB cable and the console from your computer and from AC (mains power) and move the system to its permanent location.

Setting up the system using a computer

1. On your computer, open a browser and go to:
SoundTouch.com/app
Tip: Use the computer where your music library is stored.
2. Download and run the SoundTouch™ app.
3. Connect the system to your home network (see page 19).

The app guides you through setup.

Instrucciones importantes de seguridad

Lea atentamente esta guía del propietario y consérvela para consultarla en el futuro.



El símbolo de relámpago con punta de flecha dentro de un triángulo equilátero alerta al usuario acerca de la presencia de tensión peligrosa no aislada dentro de la carcasa del sistema que puede ser de una magnitud suficiente para constituir un riesgo de descarga eléctrica.



El signo de exclamación dentro de un triángulo equilátero alerta al usuario sobre la presencia de instrucciones operativas y de mantenimiento importantes en la guía del propietario.



ADVERTENCIAS:

- Para reducir el riesgo de incendio o descarga eléctrica, no exponga este producto a la lluvia ni a la humedad.
- No exponga el aparato a goteos o salpicaduras, no coloque encima ni cerca del aparato objetos llenos de líquido como jarrones. Al igual que con los productos electrónicos, tenga cuidado de no derramar líquidos en ninguna pieza del producto. La exposición a líquidos puede crear una falla o un peligro de incendio.
- Solo use una batería alcalina AA (IEC LR06)
- No coloque fuentes de llama al descubierto, como velas encendidas, cerca o sobre el producto.



PRECAUCIONES:

- No realice alteraciones no autorizadas al producto; al hacerlo puede comprometer la seguridad, el cumplimiento de las normas, el rendimiento del sistema y puede invalidar la garantía.
- La exposición a largo plazo a música fuerte puede causar daños en la audición. Se recomienda evitar el uso de los auriculares a un volumen extremo, especialmente durante largos periodos.



ADVERTENCIA: Contiene piezas pequeñas que pueden representar un riesgo de asfixia. No es indicado para niños de menos de tres años de edad.



ADVERTENCIA: Este producto contiene material magnético. Póngase en contacto con su médico si tiene preguntas acerca de si esto podría afectar el funcionamiento de un dispositivo médico implantado.

NOTAS:

- La etiqueta del producto se encuentra en la parte inferior de la consola.
- Si se utiliza la clavija de conexión de red o el acoplador del artefacto como el dispositivo de desconexión, dicho dispositivo de desconexión deberá permanecer listo para funcionar.
- Este producto se debe utilizar en interiores. No está diseñado ni probado para su uso al aire libre, en vehículos recreacionales o en embarcaciones.
- El cable del altavoz y los cables de interconexión que se incluyen con el sistema no están aprobados para instalaciones en la pared. Consulte los códigos de edificación local para el tipo correcto de cables que se necesitan para las instalaciones en la pared.

Instrucciones importantes de seguridad

1. Lea estas instrucciones.
2. Conserve estas instrucciones.
3. Tenga en cuenta las advertencias.
4. Siga todas las instrucciones.
5. No use este aparato cerca del agua.
6. Límpielo solamente con un paño seco.
7. No bloquee ninguna abertura de ventilación. Realice la instalación conforme a las instrucciones del fabricante.
8. No lo instale cerca de fuentes de calor como radiadores, rejillas de calefacción, estufas u otros aparatos (incluidos amplificadores) que emanan calor.
9. Proteja la fuente o el cable de alimentación de forma que nadie lo pise o lo perfore, especialmente en enchufes, receptáculos de tomas múltiples y en el punto donde salen del dispositivo.
10. Use solamente los accesorios especificados por el fabricante.
11. Desenchufe este aparato durante tormentas eléctricas o cuando no lo utilice durante periodos de tiempo prolongados.
12. Derive todas las tareas de servicio a personal de servicio calificado. Se requieren tareas de servicio cuando el aparato se haya dañado de alguna manera, por ejemplo si se dañó el cable o la fuente de alimentación, si se derramó líquido o si cayeron objetos dentro del aparato, el aparato estuvo expuesto a la lluvia o la humedad, no funciona normalmente, o se ha caído.

Nota: Este equipo ha sido sometido a prueba y se ha comprobado que cumple con los límites de un dispositivo digital Clase B, conforme a la Parte 15 de las reglas de la FCC. Estos límites están diseñados para ofrecer una protección razonable contra la interferencia perjudicial en una instalación domiciliaria. Este equipo genera, usa y puede irradiar energía de radiofrecuencia y, si no se instala y se usa conforme a las instrucciones, puede causar una interferencia perjudicial a las comunicaciones de radio. Sin embargo, no se garantiza que no se produzca interferencia en una instalación en particular. Si este equipo causa interferencia perjudicial para la recepción de radio o televisión, que se puede determinar al apagar y encender el equipo, se le aconseja al usuario intentar corregir la interferencia mediante una o más de las siguientes medidas:

- Reoriente o reubique la antena receptora.
- Aumente la separación entre el equipo y el receptor.
- Conecte el equipo a una salida eléctrica en un circuito diferente al que está conectado el receptor.
- Consulte con el distribuidor o con un técnico en radio o televisión experimentado para obtener ayuda.

Los cambios o las modificaciones no aprobadas expresamente por Bose Corporation podrían invalidar la autoridad del usuario para operar el equipo.

Este dispositivo cumple con la parte 15 de las reglas de la FCC y con las normas RSS sin licencia de la industria canadiense. Su utilización está sujeta a las siguientes dos condiciones: (1) este dispositivo no debe provocar interferencias dañinas y (2) este dispositivo debe aceptar cualquier interferencia recibida, incluidas interferencias que puedan provocar un funcionamiento no deseado.

Para el adaptador inalámbrico SoundTouch™:

Este equipo debe instalarse y operarse a una distancia mínima de 20 cm (8 pulg.) entre el dispositivo y su cuerpo.

Este aparato digital Clase B cumple con las normas canadienses ICES-003.

CAN ICES-3 (B) / NMB-3 (B)

Este dispositivo cumple con los límites de exposición a la radiación de RF de la FCC y de la Industry Canada establecidos para la población en general. No se lo debe cobicar ni operar conjuntamente con ninguna otra antena o transmisor.



廢電池請回收

Deseche correctamente las baterías usadas, cumpliendo con las reglamentaciones locales. No incinere.



Este símbolo significa que el producto no debe desecharse como residuo doméstico y que debe entregarse a un centro de recolección apropiado para reciclaje. La eliminación y el reciclado adecuados ayudan a proteger los recursos naturales, la salud de las personas y el medioambiente. Para obtener más información sobre la eliminación y el reciclado de este producto, póngase en contacto con su municipio, el servicio de administración de residuos o el comercio donde compró este producto.



Por la presente, Bose Corporation declara que este producto cumple con los requisitos esenciales y con otras cláusulas relevantes de la Directiva 1999/5/EC y con todos los demás requisitos de las directivas correspondientes de la UE. Puede encontrar la declaración completa de conformidad en: www.Bose.com/compliance

Nombres y contenidos de las sustancias o elementos tóxicos o peligrosos

Nombre de parte	Sustancias y elementos tóxicos o peligrosos					
	Plomo (pb)	Mercurio (Hg)	Cadmio (Cd)	Hexavalente	Bifenilo polibromado (PBB)	Difeniléter polibromado (PBDE)
PCB	X	O	O	O	O	O
Partes metálicas	X	O	O	O	O	O
Partes plásticas	O	O	O	O	O	O
Altavoces	X	O	O	O	O	O
Cables	X	O	O	O	O	O

Esta tabla está preparada conforme a las cláusulas de SJ/T 11364.

O: Indica que esta sustancia tóxica o peligrosa contenida en todos los materiales homogéneos para esta parte es inferior al requisito de límite de GB/T 26572.

X: Indica que esta sustancia tóxica o peligrosa que está presente en al menos uno de los materiales homogéneos utilizados para esta parte se encuentra por encima del requisito de límite de GB/T 26572

Información regulatoria

Complete y conserve para su registro:

Los números de serie se pueden encontrar en el panel del conector del módulo Acoustimass® y en la caja del control remoto.

Número de modelo: _____

Número de serie de módulo: _____

Número de serie de control remoto _____

Número de serie de consola _____

Número de serie de la barra de sonido _____

Fecha de compra: _____

Le sugerimos que guarde el recibo con esta guía del usuario

Fecha de fabricación

Los cuatro dígitos en negritas en el número de serie indican la fecha de fabricación. El primer dígito es el año de fabricación; *5* es 2005 ó 2015. Los dígitos 2-4 son el mes y la fecha; *001* es 1 de enero y *365* es 31 de diciembre.

Importador en China: Bose Electronics (Shanghai) Company Limited, Part C, Plan 9, No. 353 North Riyang Road, China (Shanghai) Pilot Free Trade Zone

Importador en UE: Bose GP, Castleblayney Road, Carrickmacross County, Monaghan, Irlanda

Importador en Taiwán: Bose Taiwan Branch, Room 905, 9F, Worldwide House, 131 Min Sheng East Rd, Section 3, Taipei, Taiwán, 105

App Store es una marca de servicio de Apple Inc.

Amazon, Kindle y Fire son marcas comerciales de Amazon.com, Inc. o empresas asociadas.

Android y Google Play son marcas comerciales de Google Inc.

Blu-ray Disc™ y Blu-ray™ son marcas comerciales de Blu-ray Disc Association.

La marca y los logotipos de *Bluetooth*® son marcas comerciales registradas propiedad de Bluetooth SIG Inc. y cualquier uso de dichas marcas por parte de Bose Corporation se encuentra bajo licencia.

 **DOLBY DIGITAL** Fabricado bajo licencia de Dolby Laboratories. Dolby y el símbolo de las dos D son marcas comerciales de Dolby Laboratories.

 **dts™** Para las patentes DTS, consulte <http://patents.dts.com>. Fabricado bajo licencia de Digital Theater Systems, INC. DTS, el símbolo y DTS y el símbolo en conjunto son marcas comerciales registradas, y DTS Digital Surround es una marca comercial de DTS, Inc. © DTS, Inc. Reservados todos los derechos.

 **HDMI™** Los términos HDMI y HDMI High-Definition Multimedia Interface y el logotipo HDMI son marcas comerciales o marcas comerciales registradas de HDMI Licensing LLC en los Estados Unidos y otros países.



iHeartRadio es una marca comercial registrada de iHeartMedia, Inc.

Este producto incorpora software de Spotify que está sujeto a licencias de otras empresas que se listan en: www.spotify.com/conectar/third-party-licenses.

Spotify es una marca comercial registrada de Spotify AB.

SoundTouch y el diseño de la nota inalámbrica son marcas comerciales de Bose Corporation en los EE. UU. y otros países.

Wi-Fi es una marca registrada de Wi-Fi Alliance.

© 2015 Bose Corporation. No se puede reproducir, modificar, distribuir, o usar de otra manera ninguna parte de este trabajo sin previo consentimiento por escrito.

Introducción

Acerca del sistema de home theater SoundTouch™ 120	8
Características del sistema	8
SoundTouch™	8
Características de SoundTouch™	8
Desembalado del sistema	9
Pautas de colocación	10
Ejemplo de ubicación del sistema	10

Configuración del módulo Acoustimass®

Colocación de los pies de goma en el módulo Acoustimass	11
Conexión del módulo Acoustimass a la fuente de alimentación	12

Configuración de la barra de sonido

Conexión de la barra de sonido	13
Montaje de la barra de sonido en la pared	13

Configuración de la consola

Conexión del adaptador inalámbrico SoundTouch™	14
Conexión de la consola a la TV	14
Uso del conector HDMI™ ARC	14
TV sin un conector HDMI™ ARC	15
Conexión de la consola a otras fuentes	16
Conexión a fuentes compatibles con HDMI™	16
Conexión a fuentes no compatibles con HDMI™	16
Conexión a fuentes con solo audio	16

Inicio del sistema

Conexión de la consola a la fuente de alimentación	17
Instalación de las baterías del control remoto	17
Encendido del sistema y selección del idioma	18
Verificación de sonido	18

Contenido

ADAPTiQ®

Ejecución de la calibración de audio ADAPTiQ®	19
---	----

Configuración de SoundTouch™

Incorporación del sistema a su red Wi-Fi®	20
Agregar un sistema a una cuenta SoundTouch™ existente	20
Descargar e instalar la aplicación SoundTouch™	20
Conexión del sistema a la red Wi-Fi® doméstica	20

Uso del sistema

Botones del control remoto.....	21
Programación del control remoto universal	22
Consumer Electronics Control	22
Compruebe si las fuentes HDMI™ conectadas son compatibles con CEC.....	22
Programa el control remoto para controlar la fuente.....	23
Selección de la fuente.....	24
Seleccione una fuente conectada al sistema Bose®	24
Seleccione una fuente conectada a la TV.....	24
Botones de la fuente universal y conectores de la consola.....	24
Uso del botón 	25
SoundTouch™	25
Tecnología inalámbrica Bluetooth®	25
AUX LATERAL	25
Ajuste del volumen	26
Botones de funciones	26
Programación de un control remoto que no sea de Bose®	26

Uso de SoundTouch™

Acceso a SoundTouch™	27
Uso de la aplicación SoundTouch™	27
Uso de la fuente de SoundTouch™	27

Bluetooth®

Emparejamiento de un dispositivo con <i>Bluetooth</i> ®	28
Conexión a un dispositivo con <i>Bluetooth</i> ® emparejado	29
Uso del botón 	29
Uso de la función <i>Bluetooth</i> ® en el dispositivo emparejado	29

Obtención de información del sistema

Uso del menú Sistema	30
Mensajes de error	31
Indicador de estado del módulo Acoustimass®	31

Obtención de información del sistema

Cuidado y mantenimiento

Solución de problemas	32
Si la consola no puede encontrar el módulo Acoustimass®	35
Mensajes de error de calibración de audio ADAPTIQ®	35
Restablecer la configuración de fábrica	36
Restablecer la configuración de un botón de la fuente en el control remoto ...	36
Conectores de servicio del módulo Acoustimass®	36
Limpieza	37
Servicio de atención al cliente	37
Garantía limitada	37
Información técnica	37

Apéndice: Uso de una computadora para la configuración

Información importante sobre seguridad	38
Uso de un equipo de escritorio para la configuración	38
Configuración del sistema con una computadora	38

Introducción

Acerca del sistema de home theater SoundTouch™ 120

El sistema de home theater SoundTouch™ 120 ofrece audio de calidad Bose® para fuentes de video, SoundTouch™ y tecnología *Bluetooth*®.

Características del sistema

- El procesamiento avanzado de audio de Bose ofrece un sonido natural y real.
- La calibración de audio ADAPTIQ® optimiza la calidad del sonido.
- La pantalla brinda acceso a la configuración e información del sistema.
- La conectividad HDMI™ permite una fácil configuración y asegura audio de alta calidad de las fuentes conectadas.
- Compatible con Consumer Electronics Control (CEC).
- El control remoto universal programable puede controlar la TV, el sistema de cable/satélite y otras fuentes conectadas.
- El módulo oculto Acoustimass® inalámbrico ofrece un sonido profundo de bajos.
- La barra de sonido se puede montar en la pared (kit disponible por separado).
- El adaptador inalámbrico SoundTouch™ permite el uso de SoundTouch™ y *Bluetooth*® en su sistema.

SoundTouch™

El sistema SoundTouch™ ofrece un sonido nítido que inunda el ambiente transmitido de forma inalámbrica a través de la red Wi-Fi del hogar. Si tiene Wi-Fi® en casa, está listo para comenzar a disfrutar de su música favorita en cualquier habitación que desee.

Características de SoundTouch™

- Disfrute del acceso inalámbrico a radio por Internet, servicios de música y a su biblioteca de música.
- Acceda fácilmente a su música favorita con ajustes predefinidos personalizados.
- Realice una instalación inalámbrica con su teléfono inteligente o tableta.
- Funciona con su red Wi-Fi doméstica existente.
- Transmita música desde dispositivos con *Bluetooth*®.
- Aplicación SoundTouch™ gratuita para su computadora, teléfono inteligente o tableta.
- Simplemente agregue más sistemas en cualquier momento para vivir una experiencia auditiva en varias habitaciones.
- La amplia selección de sistemas de audio de Bose® le permite elegir la solución adecuada para cualquier habitación.

Desembalado del sistema

Desembale cuidadosamente la caja y confirme que estén incluidas las siguientes partes:

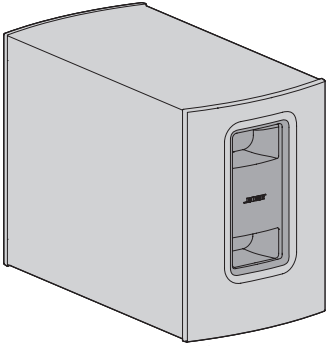

Módulo Acoustimass®



Pies de goma

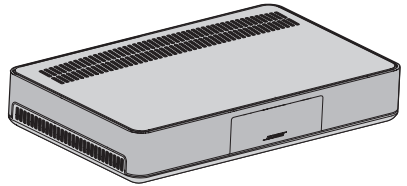

Consola

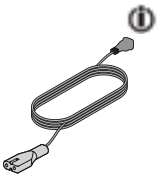

Cable de alimentación de Acoustimass

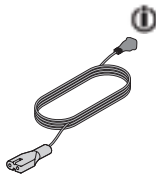

Cable de alimentación de consola

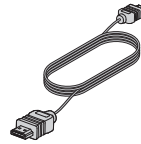

Cable HDMI™

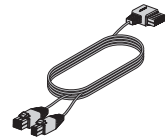

Cable del altavoz

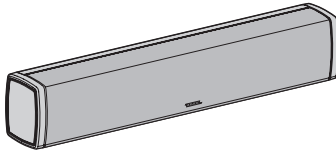

Barra de sonido

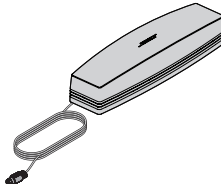

Adaptador inalámbrico SoundTouch™ serie II

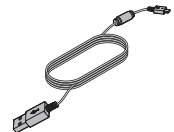

Cable USB

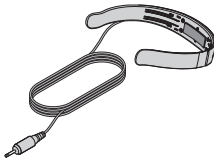

Auriculares ADAPTIQ®



Control remoto universal



 Los cables de alimentación adecuados para su región.

Nota: Si parte del sistema está dañado, no lo use. Comuníquese con un representante autorizado de Bose® o al Servicio de atención al cliente de Bose. Remítase a la hoja de contacto que se encuentra en la caja.

Introducción

Pautas de colocación

Para evitar la interferencia inalámbrica, mantenga el sistema alejado de cualquier equipo inalámbrico. Coloque el sistema fuera y alejado de gabinetes metálicos, alejado de otros componentes de audio/video y de fuentes de calor directo.

Módulo Acoustimass®	<ul style="list-style-type: none">• Apoye el módulo Acoustimass sobre los pies de goma junto a la misma pared que la TV o alguna pared en la parte delantera de la habitación.• Elija una superficie estable y nivelada. La vibración puede hacer que el módulo Acoustimass se mueva, particularmente sobre superficies lisas como mármol, vidrio o madera altamente lustrada.• Asegúrese de que haya una salida eléctrica de CA (red eléctrica) cerca.
Barra de sonido	<ul style="list-style-type: none">• Coloque la barra de sonido delante de la TV.• No coloque la barra de sonido dentro de un gabinete.
Consola	<ul style="list-style-type: none">• Coloque la consola cerca de la TV. NO coloque la TV arriba de la consola.• Asegúrese de que haya una salida eléctrica de CA (red eléctrica) cerca.
Adaptador inalámbrico SoundTouch™	<ul style="list-style-type: none">• Coloque el adaptador a 0,3 - 1,8 m (1 - 6 pies) de distancia de la consola, módulo Acoustimass y de otros dispositivos inalámbricos para evitar interferencia inalámbrica.

Ejemplo de ubicación del sistema

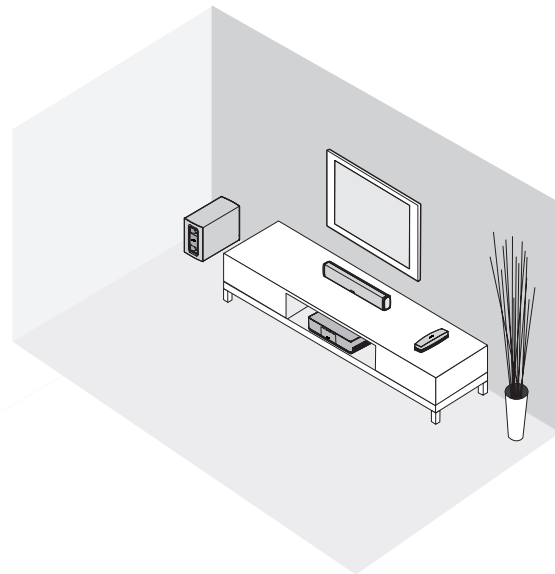

Colocación de los pies de goma en el módulo Acoustimass

Coloque los pies de goma en el módulo Acoustimass para proteger el piso.

1. Coloque el módulo Acoustimass boca abajo sobre una superficie suave para que no se dañe.
2. Coloque los pies de goma en la parte inferior del módulo Acoustimass.

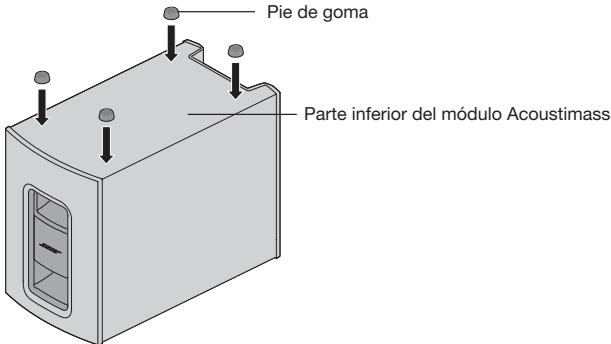

3. Ponga el módulo Acoustimass de pie.

Precaución: No apoye el módulo Acoustimass sobre la cara anterior, posterior o lateral cuando se está usando.

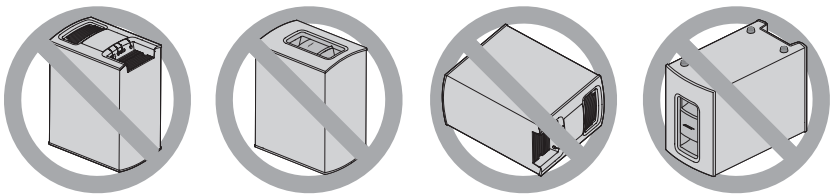

4. Quite todas las capas protectoras. Pueden afectar el desempeño acústico si no se quitan.

Configuración del módulo Acoustimass®

Conexión del módulo Acoustimass a la fuente de alimentación

1. Enchufe el cable de alimentación en el conector Power del módulo Acoustimass.

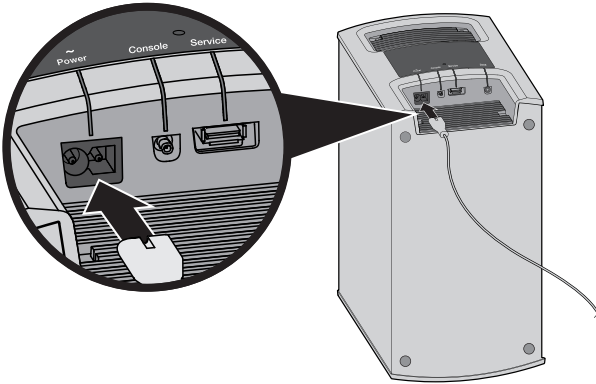

2. Enchufe el cable de alimentación a una salida eléctrica de CA (red eléctrica).

Conexión de la barra de sonido

1. Inserte el extremo doble del cable del altavoz en los conectores **Speaker Connections** en la consola.

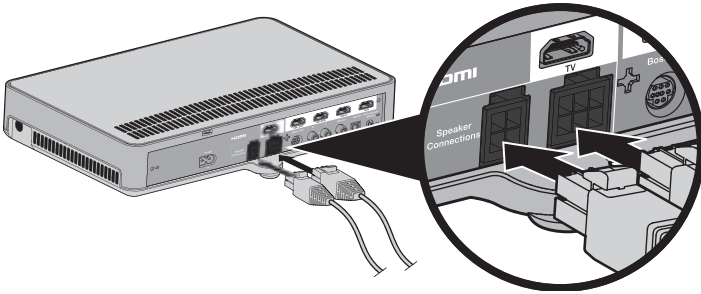

2. Inserte el otro extremo del cable del altavoz en el conector de 10 clavijas en la barra de sonido.

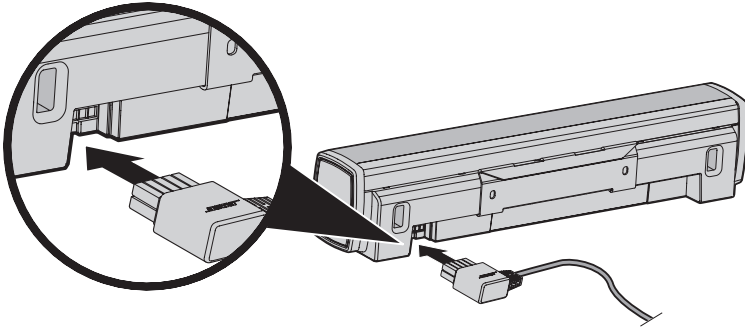

Montaje de la barra de sonido en la pared

Puede montar la barra de sonido en la pared. Para comprar el kit de montaje de pared WB-120, contacte a su distribuidor local de Bose o visite www.Bose.com

PRECAUCIÓN: No use ningún otro hardware para montar la barra de sonido.

Configuración de la consola

Conexión del adaptador inalámbrico SoundTouch™

Conecte el adaptador al conector **Bose® link** en la consola.

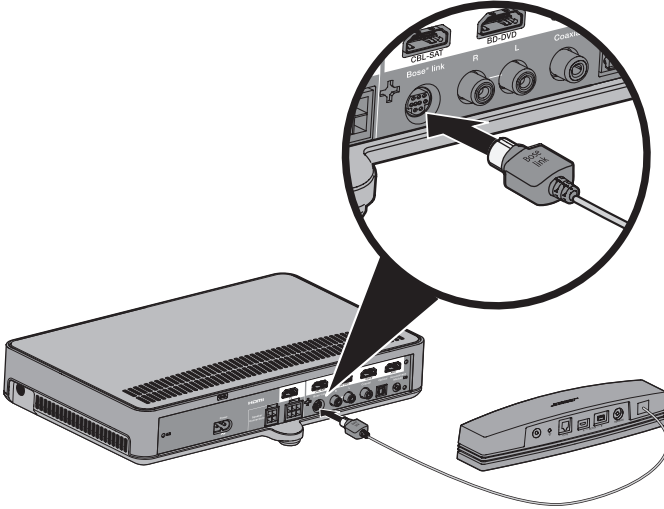

Conexión de la consola a la TV

Use el conector HDMI de la TV marcado **ARC** o **Audio Return Channel** si está disponible. Si la TV no tiene un conector HDMI ARC, vea la página 15.

Uso del conector HDMI™ ARC

Use el cable HDMI Bose® para conectar la consola a la TV.

1. Desconecte de la de la TV las fuentes conectadas a HDMI, como un sistema de cable/satélite, reproductor de DVD o Blu-ray Disc™ o sistema de videojuegos.
2. Inserte un extremo del cable HDMI Bose® en el conector de la **TV** en la consola.

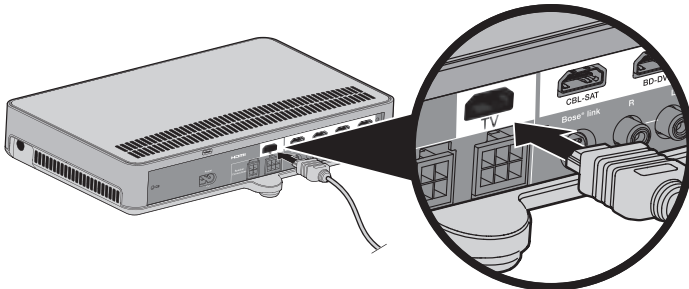

Configuración de la consola

3. Inserte el otro extremo del cable HDMI en el conector **HDMI** de la TV.

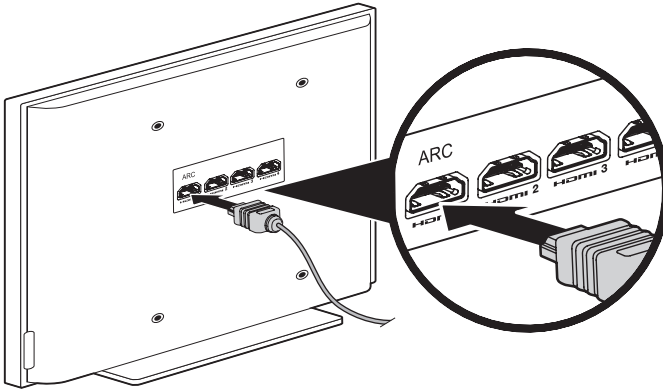

TV sin un conector HDMI™ ARC

Si la TV no tiene un conector HDMI ARC, es posible que necesite realizar una conexión secundaria a la consola con un cable de audio estéreo óptico, coaxial o analógico. Sin esta conexión secundaria, no podrá escuchar audio del sistema Bose®.

Use una conexión secundaria en las siguientes configuraciones:

- Usa fuentes internas (como aplicaciones de Internet o una antena aérea).
- Conecta fuentes a la TV.

Consulte la guía del propietario de la TV para obtener más información.

Consejo: Si la TV tiene paneles de conectores de audio IN y OUT, use audio **OUT** para la conexión secundaria.

Configuración de la consola

Conexión de la consola a otras fuentes

Conexión a fuentes compatibles con HDMI™

Puede conectar la consola a otras fuentes, como un sistema de cable/satélite, reproductor de DVD o Blu-ray Disc™ o videojuegos con un cable HDMI (disponible por separado). Si la fuente no es compatible con HDMI, vea “Conexión a fuentes no compatibles con HDMI™” para configuraciones con dispositivos no compatibles con HDMI.

1. Inserte un extremo del cable HDMI en el conector HDMI (OUT) de la fuente.
2. Inserte el otro extremo del cable HDMI en el conector HDMI adecuado en la consola. Por ejemplo, para conectar un sistema de videojuegos, conecte un cable HDMI al conector **GAME**.

Conecte otras fuentes al conector HDMI adecuado en la consola.

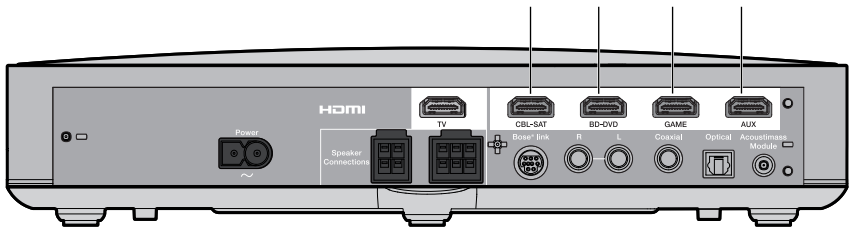

Conexión a fuentes no compatibles con HDMI™

Si la fuente no es compatible con HDMI, conéctela a la TV usando cables de audio y video (disponibles por separado). Consulte la guía del propietario de la TV para obtener más información.

Consejo: Si la fuente tiene paneles de conectores de audio IN y OUT, use audio **OUT**.

Conexión a fuentes con solo audio

Si la fuente con solo audio, como multimedia o reproductor de CD, no es compatible con HDMI:

1. Conecte la fuente al conector óptico, coaxial, analógico o AUX LATERAL (🎧) de la consola.

Nota: Puede usar un cable óptico, coaxial, analógico o audio de 3,5 mm (disponible por separado).

2. Configure la entrada óptica, coaxial, analógica o AUX LATERAL para la fuente adecuada. Puede acceder a esta configuración en el menú Sistema (vea la página 30).

Conexión de la consola a la fuente de alimentación

1. Enchufe el cable de alimentación en el conector **Power**  en la consola.

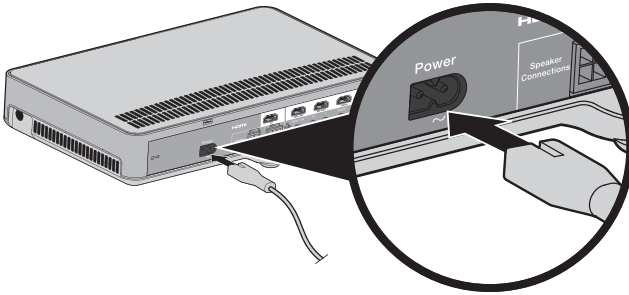

2. Enchufe el cable de alimentación a una salida eléctrica de CA (red eléctrica).

Instalación de las baterías del control remoto

1. Para abrir el compartimento, deslice la cubierta de la batería en la parte posterior del control remoto.

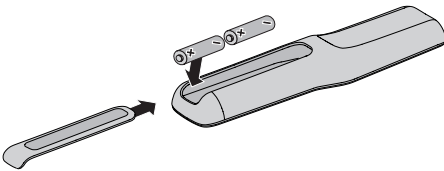

2. Inserte las dos baterías AA (IEC-LR6) 1.5V suministradas. Haga coincidir los símbolos + y - de las baterías con las marcas + y - dentro del compartimento.
3. Vuelva a deslizar la cubierta del compartimento de las baterías para cerrarlo.

Inicio del sistema

Encendido del sistema y selección del idioma

1. Presione  en el control remoto.

La consola se enciende y aparece **10 IDIOMA**  en la pantalla.

Nota: Después del primer inicio del sistema, la pantalla muestra la última fuente usada.

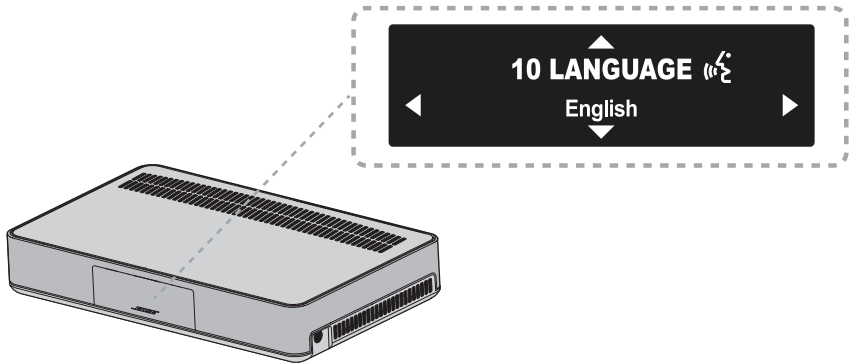

2. Presione  y  para seleccionar el idioma.

3. Presione .

Consejo: Busque el icono  en el menú Sistema si selecciona el idioma incorrecto.

El sistema se apaga después de dieciséis minutos de inactividad. Puede desactivar la función de apagado automático en el menú Sistema (vea la página 30).

Verificación de sonido

1. Encienda la TV.
2. Si usa un sistema de cable/satélite u otra fuente secundaria, encienda esta fuente.

Consejo: Si la fuente secundaria está conectada a la TV, seleccione la entrada de TV adecuada. Es posible que necesite usar un control remoto diferente.

3. Encienda el sistema.
4. Presione el botón de la fuente adecuado.
5. Verifique si la barra de sonido emite sonido.

Nota: Si no escucha sonido de la barra de sonido, vea “Solución de problemas” en la página 32.

6. Presione  en el control remoto. Verifique que los altavoces de la TV no emiten sonido.

Nota: Si no escucha sonido de los altavoces de la TV, vea “Solución de problemas” en la página 32.

Ejecución de la calibración de audio ADAPTiQ®

La calibración de audio ADAPTiQ personaliza el sonido del sistema a la acústica de su área de escucha al tomar cinco mediciones de audio. Para realizar una calibración de audio, necesita 10 minutos cuando la habitación esté en silencio.

1. Colóquese los auriculares ADAPTiQ.

Durante la calibración de audio ADAPTiQ, un micrófono en la parte superior de los auriculares mide las características de sonido de la habitación para determinar la calidad óptima de sonido.

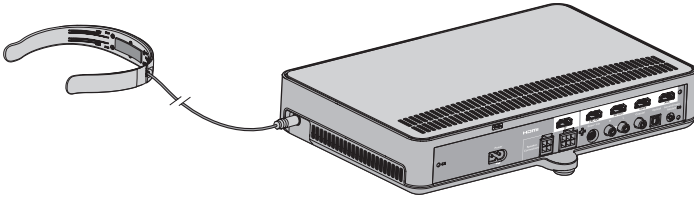

2. Enchufe el cable de los auriculares ADAPTiQ al conector  en la consola.
3. Presione **SYSTEM** en el control remoto.
4. Presione **▲** o **▼** hasta que aparezca **14 ADAPTiQ** en la pantalla.
5. Presione **OK**.
6. Siga los avisos de voz hasta que el sistema complete el proceso.

Nota: Si escucha un mensaje de error y no puede completar la calibración de audio ADAPTiQ, vea la página 35.

7. Desenchufe los auriculares ADAPTiQ de la consola y guárdelos en un lugar seguro.

Nota: Si coloca o mueve el sistema o los muebles de la habitación, ejecute la calibración de audio ADAPTiQ otra vez para asegurar una calidad óptima de sonido.

Configuración de SoundTouch™

Incorporación del sistema a su red Wi-Fi®

Debe descargar e instalar la aplicación SoundTouch™ en un teléfono inteligente o tableta que esté conectado a la red. La aplicación lo guía durante la conexión del sistema a la red.

Nota: Si no tiene un teléfono inteligente o una tableta, puede usar una computadora para configurarlo, (vea la página 38).

Agregar un sistema a una cuenta SoundTouch™ existente

Si ya configuró SoundTouch™ para otro sistema, no es necesario que vuelva a descargar la aplicación SoundTouch™.

1. En el teléfono inteligente o la tableta, seleccione  para iniciar la aplicación.
2. Seleccione **EXPLORAR > CONFIGURACIÓN > Sistemas > AGREGAR SISTEMA** para agregar otro sistema.

La aplicación lo guía a través de la configuración.

Descargar e instalar la aplicación SoundTouch™

Si esta es la primera vez que configura un sistema SoundTouch™, debe instalar la aplicación. En el teléfono inteligente o la tableta, descargue la **aplicación del controlador de SoundTouch™**.



**Bose® SoundTouch™
controller app**

- Usuarios de iOS: Descargar desde App Store
- Usuarios de Android™: Descargar desde la tienda de Google Play™
- Usuarios de Amazon Kindle Fire: Descargar de Amazon Appstore para Android

Conexión del sistema a la red Wi-Fi® doméstica

Después de instalar la aplicación, agregue el sistema a la red:

1. En el teléfono inteligente o la tableta, seleccione  para iniciar la aplicación.
La aplicación lo guía durante la conexión del sistema a la red Wi-Fi®.
2. Siga las instrucciones en la aplicación para completar la configuración, incluida la creación de una cuenta de SoundTouch™, agregar una biblioteca de música y servicios de música.

Para más información sobre el uso de SoundTouch™, vea la página 27 o descargue la guía del propietario del adaptador inalámbrico SoundTouch™ serie II del sitio web de Bose.

Botones del control remoto

Use el control remoto para controlar las fuentes conectadas al sistema, ajustar el volumen del sistema, cambiar de canal, usar las funciones de reproducción, activar las funciones del sistema de cable/satélite y desplazarse por el menú Sistema.

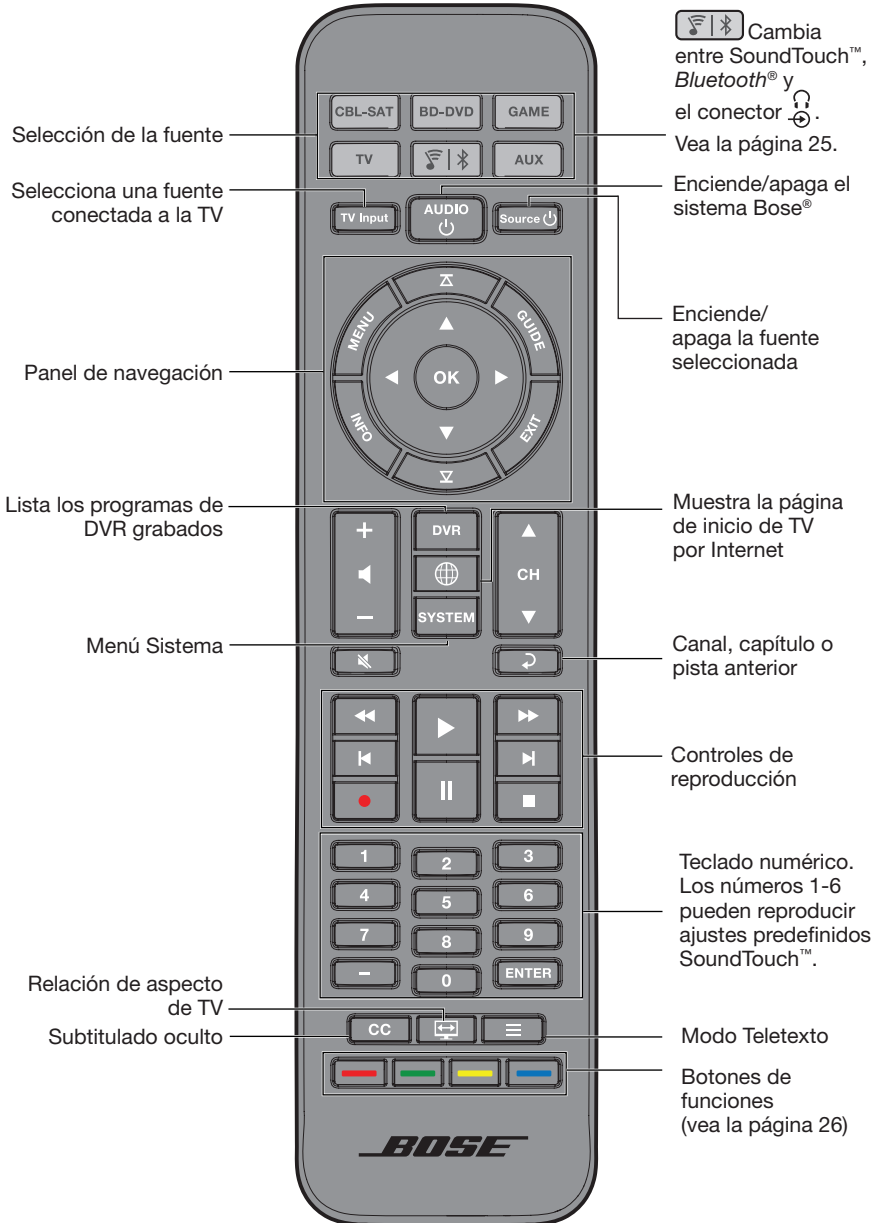

Uso del sistema

Programación del control remoto universal

Puede usar el control remoto para controlar la TV, el sistema de cable/satélite, el reproductor de DVD o el reproductor Blu-ray Disc™, el sistema de videojuegos, el DVR u otra fuente auxiliar.

Consumer Electronics Control

El sistema es compatible con Consumer Electronics Control (CEC). CEC permite controlar múltiples fuentes HDMI™ conectadas sin tener que programar el control remoto. Puede activar/desactivar la función CEC desde el menú Sistema (vea la página 30).

Es posible que la fuente sea compatible con CEC, pero puede tener un nombre diferente. Consulte la guía del propietario de la fuente para obtener más información.

CEC controla las fuentes conectadas a los conectores HDMI de la consola.

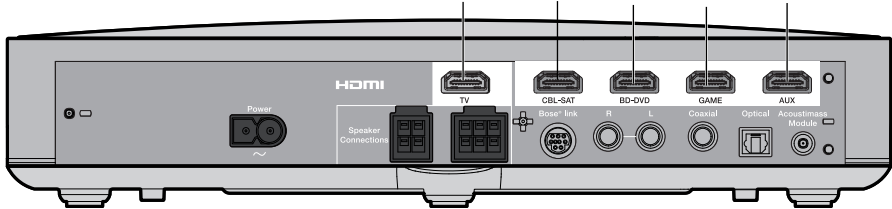

Consejo: Es posible que necesite usar el menú Sistema de la fuente o de la TV para activar CEC. Consulte la guía del propietario de la fuente para obtener más información.

Compruebe si las fuentes HDMI™ conectadas son compatibles con CEC

Si las fuentes responden correctamente a los botones de fuente correspondientes, no tiene que programar el control remoto.

Nota: Es posible que la fuente conectada HDMI no sea compatible con CEC. Consulte la guía del propietario de la fuente para obtener más información.

1. Encienda el sistema Bose®, la TV y la fuente que está probando.
2. Presione varios botones que corresponden a las funciones de la fuente.
3. Presione el botón **Source** . La fuente se apaga.

Si la fuente no responde a una de las funciones, programe el control remoto (vea la página 23).

Programa el control remoto para controlar la fuente

Si la fuente no es compatible con CEC, puede programar el control remoto universal para controlar la fuente, como una TV, reproductor de DVD//Blu-ray Disc™, sistema de cable/satélite, sistema de videojuegos o DVR, escribiendo el código de la marca de la fuente. Puede haber varios códigos para la fuente. Es posible que necesite realizar este procedimiento varias veces para encontrar el código correcto.

Busque el código de la fuente

1. Encienda la fuente.
2. Identifique el código de la marca de la fuente en el libro Códigos de dispositivo del control remoto universal (suministrado).

Escriba el código de la fuente





1. En el control remoto, mantenga presionado el botón de la fuente correspondiente y no lo suelte hasta que se iluminen los seis botones de la fuente.

Por ejemplo, para programar la TV, mantenga presionado  hasta que todos los seis botones de la fuente se iluminan y luego suelte.

El botón de la fuente correspondiente sigue iluminado.

2. Con el teclado numérico, escriba el código de la marca de la fuente y presione + en el botón del volumen.

Pruebe el código de la fuente

1. Pruebe las funciones básicas de la fuente. Siga las instrucciones de la fuente:
 - **TV:** Presione los botones de los canales. Presione . Aparece el menú de configuración. Presione ◀ y ▶ para desplazarse.
 - **Sistema de cable/satélite:** Presione . Aparece la guía de programación. Presione ◀ y ▶ para desplazarse.
 - **Reproductor de DVD o Blu-ray Disc™:** Presione . Aparece el menú de configuración. Presione ◀ y ▶ para desplazarse.
 - **Sistema de videojuegos:** Presione ◀ y ▶ para desplazarse por el menú.
2. Según la respuesta de la fuente a las funciones básicas:
 - **El control remoto responde correctamente:** Presione  para salir de la programación y guardar la configuración.
 - **El control remoto no responde o no responde correctamente:**
 - **Si el botón de la fuente se ilumina:** Presione + en el botón del volumen para ir al siguiente código. Repita los pasos 1-2 en “Pruebe el código de la fuente”. Es posible que necesite repetir este procedimiento 30 veces o más. Si los seis botones parpadean tres veces, significa que ya probó todos los códigos de la fuente.
 - **Si el botón de la fuente está apagado:** El control remoto salió del modo de programación. Repita los pasos 1-2 “Escriba el código de la fuente” y los pasos 1-2 en “Pruebe el código de la fuente”.

Nota: Es posible que la fuente no sea compatible con controles remotos universales IR. Consulte la guía del propietario de la fuente para obtener más información.

Uso del sistema

Selección de la fuente

Puede cambiar entre fuentes presionando el botón de la fuente adecuado en el control remoto. Antes de comenzar, programe el control remoto para controlar la fuente (vea la página 22).

Seleccione una fuente conectada al sistema Bose®

Si la fuente está conectada a la consola y no usa CEC, siga este procedimiento para configurar la consola al modo adecuado y encender la fuente.

1. Encienda el sistema.
2. Presione el botón de la fuente que quiere controlar.

El botón de la fuente se ilumina.

3. Presione .

La fuente se enciende.

Seleccione una fuente conectada a la TV

Si la fuente está conectada a la TV, siga este procedimiento para seleccionar la entrada de TV adecuada.

1. Encienda el sistema, la TV y la fuente adecuada.
2. Presione  para seleccionar la entrada correcta en la TV.

Es posible que necesite presionar  varias veces para seleccionar la entrada de TV de la fuente.

En algunas TV,  se muestra un menú. Use el control remoto para elegir la entrada de TV correcta y cierre este menú.

Botones de la fuente universal y conectores de la consola

Los botones de la fuente en el control remoto corresponden a los conectores en la parte posterior de la consola. Por ejemplo,  corresponde al conector **BD-DVD HDMI™**.





Los botones de la fuente funcionan con cualquier fuente que esté conectada al conector correspondiente. Si tiene un reproductor de DVD o Blu-ray Disc™ secundario y lo conecta al conector **CBL-SAT**, se puede programar para que funcione con .

Nota: Verifique que esté usando el código adecuado para la fuente en vez del punto de conexión cuando programa el control remoto.

Uso del botón

Este botón multifunción permite reproducir música en su sistema.

- Acceda a la fuente SoundTouch™ en el sistema
- Transmita música desde un dispositivo con *Bluetooth*®
- Acceda al conector AUX LATERAL

Presione  para cambiar entre SoundTouch™ (), *Bluetooth* (), y el conector AUX LATERAL ().



SoundTouch™

Puede controlar un subconjunto de funciones de SoundTouch™ en su sistema como los controles de reproducción y ajustes predefinidos. Vea “Uso de SoundTouch™” en la página 27.

Tecnología inalámbrica *Bluetooth*®

El sistema cuenta con tecnología inalámbrica *Bluetooth* que le permite transmitir música desde dispositivos *Bluetooth* a su sistema. Su sistema almacena ocho dispositivos previamente conectados en la lista de dispositivos conectados. Vea la página 28.

AUX LATERAL

El conector  es un conector de 3,5 mm ubicado al costado de la consola. Cuando se configura como un conector para audio en la fuente, se puede acceder al conector a través del conmutador . Vea “5 AUX LATERAL” en la página 30 para más información acerca de cómo cambiar la configuración del conector.

Uso del sistema

Ajuste del volumen

En el control remoto:

- Presione + para aumentar el volumen.
- Presione – para disminuir el volumen.
- Presione  para silenciar o restaurar el audio.

Nota: Si no escucha sonido de la TV, vea “Solución de problemas” en la página 32.

Botones de funciones

Los botones rojo, verde, amarillo y azul en el control remoto corresponden a los botones de función de colores de las funciones del sistema de cable/satélite, reproductor Blu-Ray Disc™ o teletexto.

- Funciones del sistema de cable/satélite o reproductor Blu-Ray Disc™: Consulte la guía del propietario de su sistema de cable/satélite.
- Funciones de teletexto: Corresponden a los códigos de colores de los números de página, a los titulares o a los resúmenes del teletexto.

Programación de un control remoto que no sea de Bose®

Puede programar un control remoto que no sea de Bose, como el control remoto del sistema de cable/satélite para controlar el sistema. Consulte la guía del propietario o el sitio web del control remoto del sistema de cable/satélite para obtener las instrucciones.

Una vez programados, el control remoto controla las funciones básicas como encender/apagar y volumen.

Acceso a SoundTouch™

Después de crear una cuenta de SoundTouch™, está listo para comenzar a disfrutar SoundTouch™ en su sistema. Puede acceder a SoundTouch™ a través de la aplicación SoundTouch™ o presionando  en el control remoto.

Para más información sobre el uso de SoundTouch™, descargue la guía del propietario del adaptador inalámbrico SoundTouch™ serie II.

Uso de la aplicación SoundTouch™

La aplicación SoundTouch™ es una aplicación de software que le permite configurar y controlar SoundTouch™ desde su teléfono inteligente, tableta o computadora. Al usar la aplicación, el dispositivo inteligente actúa como un control remoto de varias funciones para la fuente de SoundTouch™.

- Personalice fácilmente los ajustes predefinidos con su música favorita.
- Explore las opciones de radio por Internet, servicios de música y de su biblioteca de música.
- Administración de la configuración del sistema.

Uso de la fuente de SoundTouch™

Una vez configurado SoundTouch™, puede usar el control remoto para controlar un subconjunto de funciones en su sistema:

- Personalizar y reproducir ajustes predefinidos usando números 1--6 del teclado numérico.
- Controlar la reproducción (reproducir, pausa, detener, avanzar a la próxima pista, etc.).

Para iniciar SoundTouch™:

Presione  en el control remoto.

Aparece un mensaje de SOUNDTOUCH en la pantalla.

Emparejamiento de un dispositivo con Bluetooth®

La tecnología inalámbrica *Bluetooth*® permite transmitir música desde teléfonos inteligentes, tabletas, computadoras u otros dispositivos de audio con Bluetooth al sistema SoundTouch™. Puede transmitir música desde dispositivos con *Bluetooth* que no forman parte del ecosistema de SoundTouch™, como un teléfono inteligente o tableta de un amigo.

Antes de que pueda transmitir música desde un dispositivo con *Bluetooth*, debe emparejar el dispositivo con el sistema.

1. En el control remoto, presione y suelte  hasta que aparezca en pantalla un mensaje de emparejamiento de *Bluetooth*.

Nota: Cada vez que presione  el sistema cambia entre SoundTouch™ () , *Bluetooth* () y el conector .

Asegúrese de que vea un mensaje de emparejamiento de *Bluetooth* en la pantalla antes de emparejar el dispositivo.

2. En el dispositivo con *Bluetooth*®, active la función *Bluetooth*.

Sugerencia: Generalmente, la función *Bluetooth* se encuentra en el menú Configuración. Un icono de engranaje () a menudo representa la Configuración en la pantalla de Inicio.

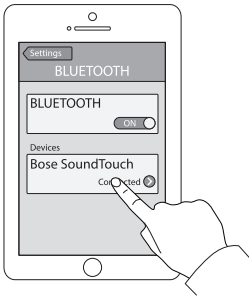

3. Seleccione su sistema SoundTouch™ de la lista de dispositivos.
Una vez que se empareja, el nombre del su sistema SoundTouch™ aparece conectado en la lista de dispositivos.
4. En el dispositivo con *Bluetooth*, reproduzca música para transmitir a su sistema.

Si no puede emparejar el dispositivo

Es posible que necesite borrar la lista de dispositivos conectados a *Bluetooth* del sistema (vea “Solución de problemas” en la página 32 para más información). Después de borrar la lista, intente emparejar el dispositivo otra vez.

Conexión a un dispositivo con *Bluetooth*® emparejado

Puede transmitir audio desde un dispositivo con *Bluetooth*® a su sistema. Hay dos maneras de transmitir audio desde un dispositivo emparejado a su sistema SoundTouch™.

Si hay múltiples dispositivos guardados en la lista de dispositivos conectados del sistema, puede tardar unos minutos para que se conecte el dispositivo emparejado. La pantalla del sistema indica el estado de la conexión.

Uso del botón

1. En el control remoto del sistema, presione y suelte  hasta que aparezca en pantalla un mensaje de conexión de *Bluetooth*.

El sistema se conecta al último dispositivo que transmitió al sistema.

2. En el dispositivo, reproduzca música.

Consejo: Si un dispositivo emparejado está conectado, no necesita presionar .

Si no puede transmitir audio desde un dispositivo emparejado

Es posible que el sistema SoundTouch™ haya perdido la conexión al dispositivo. Verifique la pantalla del sistema. Si el dispositivo emparejado está fuera del rango de alcance del sistema, mueva el dispositivo dentro del rango de alcance.







Uso de la función *Bluetooth*® en el dispositivo emparejado

1. En el dispositivo con *Bluetooth*, active la función *Bluetooth*.
2. Seleccione su sistema SoundTouch™ de la lista de dispositivos.
3. Una vez conectado, en el dispositivo con *Bluetooth*, reproduzca música para transmitir a su sistema.

Obtención de información del sistema

Uso del menú Sistema

Use el menú Sistema para ajustar los niveles de audio, activar/desactivar funciones (como Apagado automático), cambiar el idioma, configurar las entradas coaxiales, analógicas y ópticas para una determinada fuente, ejecutar la calibración de audio ADAPTiQ®, asociar el módulo Acoustimass® con la consola o restablecer el sistema a la configuración de fábrica.

1. Presione  en el control remoto.
2. Presione  y  para desplazarse por el menú Sistema.
3. Presione  y  para ajustar la configuración.
4. Presione .

Pantalla	Estado del sistema
1 COMP AUDIO	<p>Desactivado: (Predeterminado) No hay cambios en la pista de audio.</p> <p>Realzar diálogo: Aumenta el nivel del diálogo y los efectos de sonido a volumen bajo mientras brinda un amplio impacto de audio a volumen alto.</p> <p>Volumen inteligente: Reduce el rango del volumen de la banda sonora de una película para que la diferencia entre sonidos extremos y suaves sea menos notable.</p> <p>Nota: Las funciones de volumen inteligente y diálogo avanzado no están disponibles para SoundTouch™, Bluetooth® u otros dispositivos conectados al conector .</p>
2 SINC AUDIO/VIDEO	Ajusta el retraso de audio para sincronizar el audio y el video.
3 HDMI-CEC	<p>Predeterminado Activado: (Predeterminado) Permite CEC (vea la página 22).</p> <p>Alternar Activado: Impide que la fuente cambie accidentalmente y puede reparar las inconsistencias de CEC (vea la página 32).</p> <p>Desactivado: Desactiva CEC.</p>
4 APAGADO AUTO	<p>Activar: (Predeterminado) El sistema se apaga después de dieciséis minutos de inactividad (el sistema no emite sonido).</p> <p>Desactivar: El sistema no se apaga automáticamente.</p>
5 AUX LATERAL	<p>Entrada audio: Configura el conector  para una fuente auxiliar.</p> <p>Auriculares: (Predeterminado) Configura el conector  como una salida de auriculares.</p> <p>Nota: Si se configura como Auriculares y se conecta un cable, la barra de sonido se silencia. Desconecte los auriculares cuando no los usa.</p>
6 NIVEL BAJOS	Ajusta el nivel de bajos
7 NIVEL AGUDOS	Ajusta el nivel de agudos

Obtención de información del sistema

Pantalla	Estado del sistema
8 NIVEL CENTRAL	Aumenta o disminuye el nivel de diálogo para películas y TV.
9 NIVEL ENVOLVENTE	NO DISPONIBLE
10 IDIOMA 	Cambia el idioma en la consola y en la calibración de audio ADAPTiQ.
11 ESTABLECER ENTRADA ÓPTICA	Configura el conector óptico a la fuente Auto/TV (Predeterminado), CBL SAT, BD DVD, GAME o AUX.
12 ESTABLECER ENTRADA COAXIAL	Configura el conector coaxial a la fuente Auto/TV (Predeterminado), CBL SAT, BD DVD, GAME o AUX.
13 ESTABLECER ENTRADA ANALÓGICA	Configura el conector analógico a la fuente Auto/TV (Predeterminado), CBL SAT, BD DVD, GAME o AUX.
14 ADAPTiQ	Inicia el proceso de calibración de audio ADAPTiQ
15 EMPAREJAR ACOUSTIMASS	Reconecta el módulo Acoustimass® al sistema.
16 RESTABLECIMIENTO DE FÁBRICA	Configura el menú Sistema y la calibración de audio ADAPTiQ a la configuración de fábrica original.

Mensajes de error



Pantalla	Estado del sistema
ERROR No se encuentra Acoustimass	El módulo Acoustimass® no está conectado a la consola.
ERROR No se encuentra la barra de sonido	La barra de sonido no está conectada al conector en la consola.
<FUENTE> No hay señal	La fuente no está conectada a la consola o la fuente está conectada a la consola y apagada.
AUX LATERAL No hay nada conectado	La fuente no está conectada al conector  en la consola.
ERROR Llame a Bose	Llame al servicio de atención al cliente de Bose®. Remítase a la hoja de contacto que se encuentra en la caja.

Indicador de estado del módulo Acoustimass®

El indicador de estado en la parte posterior del módulo Acoustimass ofrece información sobre la actividad del sistema.

Actividad del indicador	Estado del módulo Acoustimass
Ámbar	Conectado a la consola.
Ámbar intermitente	Desconectado de la consola.
Parpadeo lento ámbar	Disponible para realizar una conexión inalámbrica a la consola.
Rojo	Error del sistema.

Solución de problemas

Problema	Qué hacer
No hay corriente	<ul style="list-style-type: none">• Conecte correctamente los cables de corriente del módulo Acoustimass® y de la consola.• Reconecte los cables de corriente del módulo Acoustimass, de la barra de sonido y de la consola a una salida eléctrica de CA (red eléctrica).• Use el control remoto para encender el sistema.
No emite sonido	<ul style="list-style-type: none">• Restablezca el audio del sistema.• Aumente el volumen.• Enchufe el módulo Acoustimass, la barra de sonido y la consola a una salida viva de CA (red eléctrica).• Inserte el cable del altavoz en el conector Speaker Connections, no en el conector Bose® Link.• Inserte el cable HDMI™ al conector en la TV marcado ARC o Audio Return Channel. Si la TV no tiene un conector HDMI ARC, use un cable de audio secundario además del cable HDMI (vea la página 15).• Si usa un cable de audio secundario, inserte el cable en un conector en la TV marcado Output o OUT, no Input o IN.• Asegure todas las conexiones de cables en la barra de sonido, TV y fuentes conectadas.• Si la fuente está conectada a la TV, seleccione la entrada de TV correcta (vea la página 24).• Cambie CEC entre Alternar activado y Predeterminado Activado (vea la página 30).• Desconecte los auriculares cuando no los usa.• Si conecta la fuente a través del conector , active Entrada audio usando el menú Sistema (vea la página 30).• Si conecta auriculares al conector , active Auriculares usando el menú Sistema (vea la página 30).• Si aparece el mensaje de error No se encuentra Acoustimass, empareje el módulo Acoustimass con la consola (vea la página 35).• Restablezca el sistema (vea la página 36).
Los altavoces de la TV emiten sonido	<ul style="list-style-type: none">• Inserte el cable HDMI™ en un conector en la TV marcado ARC o Audio Return Channel (si está disponible).• Apague los altavoces de la TV (consulte la guía del propietario de la TV).• Disminuya el volumen de la TV al nivel más bajo.
No hay señal de video o es deficiente	<ul style="list-style-type: none">• Cambie a una fuente diferente, luego verifique la fuente afectada para intentar restablecer la señal.• Desconecte y vuelva a conectar el cable HDMI de la fuente afectada.• Desconecte y vuelva a conectar el cable HDMI de la consola a la TV.• Apague y vuelva a encender la fuente afectada, TV y la consola.• Si asignó el conector óptico, analógico o coaxial digital a una de las fuentes HDMI™, vuelva a conectarlo a Auto/TV (predeterminado) usando el menú Sistema. Vea la página 31.

Cuidado y mantenimiento



Problema	Qué hacer
El control remoto no es compatible o no funciona	<ul style="list-style-type: none"> • Haga coincidir los símbolos + y – de las baterías con las marcas + y – que están dentro del compartimiento (vea la página 17). • Reemplace la batería (vea la página 17). • Presione el botón del volumen en el control remoto y vea si se ilumina el botón de la fuente correcto. • Quite la capa protectora de la consola. • Si usa CEC: <ul style="list-style-type: none"> - Apunte el control remoto a la consola. - Use la función Alternar activado (vea la página 30). - Desactive CEC en su sistema (vea la página 30) y programe el control remoto para controlar la fuente (vea la página 23). • Si programó el control remoto para controlar la fuente: <ul style="list-style-type: none"> - Apunte el control remoto a la fuente adecuada. - Verifique que haya ingresado el código correcto para la marca de la fuente. - Programe el control remoto con otro código (vea la página 23).
El sistema no se sincroniza con la correcta fuente /selecciona la fuente incorrecta (CEC).	<ul style="list-style-type: none"> • Use la función Alternar activado (vea la página 30). • Desactive CEC en la fuente (consulte la guía del propietario de la fuente para obtener más información). • Desactive CEC en su sistema (vea la página 30) y programe el control remoto para controlar la fuente (vea la página 23).
CEC no es compatible o no funciona	<ul style="list-style-type: none"> • Use la función Alternar activado (vea la página 30). • Desactive CEC en la fuente (consulte la guía del propietario de la fuente para obtener más información). • Desactive CEC en su sistema (vea la página 30) y programe el control remoto (vea la página 23).
El sonido es malo o distorsionado	<ul style="list-style-type: none"> • Quite las capas protectoras del sistema. • Asegure todas las conexiones de cables en la barra de sonido, TV y fuentes conectadas. • Si aparece el mensaje de error No se encuentra Acoustimass: <ul style="list-style-type: none"> - Conecte el módulo Acoustimass®. - Empareje el módulo Acoustimass con la consola (vea la página 35). • Si usa el conector analógico o , disminuya el volumen de la fuente. • Restablezca la configuración de fábrica del sistema (vea la página 36) y ejecute la calibración de audio ADAPTiQ® (vea la página 19).
El sonido es intermitente	<ul style="list-style-type: none"> • Asegure todas las conexiones de cables en la barra de sonido, TV y fuentes conectadas. • Aleje el sistema de posibles interferencias, como un router inalámbrico, teléfono inalámbrico, televisión, microondas, etc. • Cambie CEC entre Alternar activado y Predeterminado Activado (vea la página 30).

Cuidado y mantenimiento

Problema	Qué hacer
No se puede completar la configuración de red	<ul style="list-style-type: none">• Conecte el sistema a la CA (red eléctrica).• Seleccione el nombre y la contraseña de red correctos.• Conecte el dispositivo y el sistema SoundTouch™ a la misma red de Wi-Fi®.• Coloque el adaptador inalámbrico dentro del alcance del router.• Active el Wi-Fi en el dispositivo (móvil o computadora) que está usando para configurar.• Si el nombre de la red no aparece o está oculto, seleccione Conectar manualmente a otra red en la pantalla CONECTAR A LA RED Wi-Fi DEL HOGAR.• Cierre otras aplicaciones que estén abiertas.• Si usa una computadora para la configuración, verifique la configuración de firewall para asegurarse de que la aplicación SoundTouch™ y SoundTouch™ Music Server sean programas habilitados.• Pruebe la conexión de Internet cargando www.SoundTouch.com• Reinicie el dispositivo móvil o computadora y router.• Desinstale la aplicación, restablezca el adaptador inalámbrico y reinicie la configuración.
No se puede reproducir audio de <i>Bluetooth</i> ®	<p>En su sistema:</p> <ul style="list-style-type: none">• Empareje un dispositivo (página 28).• Intente emparejar otro dispositivo móvil.• Vea “No emite sonido”.• Borrar la lista de dispositivos conectados del sistema usando la aplicación SoundTouch™:<ul style="list-style-type: none">- Vaya a EXPLORAR > CONFIGURACIÓN > Sistemas y seleccione el sistema SoundTouch™.- Abra el elemento <i>Bluetooth</i>® y borre la lista de dispositivos conectados.• Primero configure SoundTouch™ y luego realice todas las actualizaciones del sistema. <p>En su dispositivo móvil:</p> <ul style="list-style-type: none">• Desactive y vuelva a activar la función de <i>Bluetooth</i>.• Elimine el sistema del menú <i>Bluetooth</i>. Vuelva a emparejar.• Consulte la documentación del dispositivo con <i>Bluetooth</i>.

Si la consola no puede encontrar el módulo Acoustimass®

El módulo Acoustimass y la consola se emparejan en fábrica. Sin embargo, si ve el mensaje de error **No se encuentra Acoustimass** en la pantalla, realice este procedimiento de emparejamiento:

1. Desconecte el módulo Acoustimass.
2. Presione  en el control remoto.
3. Presione  hasta que aparezca en la pantalla **15 EMPAREJAR ACOUSTIMASS**.
4. Presione .
Conectar Acoustimass aparece en la pantalla.
5. Enchufe el cable de alimentación de CA a una salida eléctrica de CA (red eléctrica).

Después de que el módulo Acoustimass se conecta a la consola, **Emparejamiento terminado** aparece en la pantalla.

Nota: Para otras opciones de conexión debido a una excesiva interferencia inalámbrica, contacte al servicio de atención al cliente.

Mensajes de error de calibración de audio ADAPTiQ®

Escuche los avisos de voz para los siguientes mensajes de error:

Mensaje de error	Problema	Qué hacer
1	El micrófono en el auricular ADAPTiQ no detecta sonido.	<ul style="list-style-type: none">• Ajuste todos los cables del altavoz.• Verifique que la abertura del micrófono en la parte superior del auricular ADAPTiQ no esté bloqueado.• El auricular ADAPTiQ puede estar dañado. Llame al servicio de atención al cliente de Bose® para obtener los repuestos. Remítase a la hoja de contacto que se encuentra en la caja.
2	Hay demasiado ruido en el entorno.	Reinicie la calibración de audio ADAPTiQ cuando el entorno esté en silencio.
3	El auricular ADAPTiQ está demasiado cerca de los altavoces.	Aleje el auricular ADAPTiQ de los altavoces.
4	Los entornos de escucha son muy similares.	Desplácese 0,3 - 0,6 m (1 - 2 pies) del entorno de escucha anterior.
5	El auricular ADAPTiQ no puede medir debido al movimiento.	No mueva la cabeza.

Después de corregir el problema, debe reiniciar la calibración de audio ADAPTiQ (vea la página 19).

Si escucha un mensaje de error diferente, llame al servicio de atención al cliente de Bose para obtener instrucciones adicionales. Remítase a la hoja de contacto que se encuentra en la caja.

Cuidado y mantenimiento

Restablecer la configuración de fábrica

Para solucionar problemas, restablezca la configuración del menú Sistema y la calibración de audio ADAPTiQ® a la configuración de fábrica.

1. Presione **SYSTEM** en el control remoto.
2. Presione **▼** hasta que aparezca en la pantalla **16 RESTABLECIMIENTO DE FÁBRICA**.
3. Presione **5**.
El sistema se restablece.
4. Ejecute la calibración de audio ADAPTiQ (vea la página 19).

Restablecer la configuración de un botón de la fuente en el control remoto

Si tiene problemas con un botón de la fuente en el control remoto, restablezca la configuración del botón de la fuente a la configuración de fábrica.

Después de realizar este procedimiento, el botón de la fuente está en el modo CEC.

1. En el control remoto, mantenga presionado el botón de la fuente correspondiente y no lo suelte hasta que se iluminen los seis botones de la fuente.
Solo el botón de la fuente correspondiente se ilumina.
2. Con el teclado numérico, escriba **0140**.

Conectores de servicio del módulo Acoustimass®

Los conectores de servicio y datos se usan para operaciones de servicio. No inserte ningún cable en estos conectores.

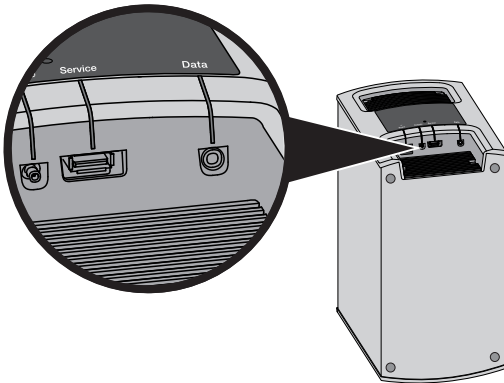

Limpieza

- Limpie la superficie del sistema con un paño suave y seco.
- No use rociadores cerca del sistema. No use solventes, productos químicos ni soluciones de limpieza que contengan alcohol, amoníaco o abrasivos.
- No permita que se derramen líquidos en las aberturas.

Servicio de atención al cliente

Para ayuda adicional sobre el uso del sistema:

- Visite SoundTouch.com
- Comuníquese con el servicio de atención al cliente de Bose®. Remítase a la hoja de contacto que se encuentra en la caja.

Garantía limitada

El sistema está cubierto con una garantía limitada. En la tarjeta de registro del producto en la caja se encuentran los detalles de la garantía limitada. Consulte la tarjeta para obtener instrucciones sobre cómo registrar el producto. Si no lo registra, no afectará sus derechos de garantía limitada.

La información de la garantía que se proporciona con este producto no se aplica en Australia ni en Nueva Zelanda. Visite nuestro sitio web www.Bose.com.au/warranty o www.Bose.co.nz/warranty para obtener información sobre la garantía de Australia y Nueva Zelanda.

Información técnica

Módulo Acoustimass®

Clasificación de potencia: 100-240 V ~ 50/60 Hz 150 W

Consola

Clasificación de potencia: 100-240 V ~ 50/60 Hz 60 W

Apéndice: Uso de una computadora para la configuración

Información importante sobre seguridad

- Puede configurar el sistema con una computadora en lugar de un teléfono inteligente o una tableta.
 - Use una computadora que se encuentre en la red Wi-Fi®.
 - Use una computadora en la que está almacenada la biblioteca de música.
 - Necesita el cable USB suministrado. *
 - No conecte el cable USB hasta que la aplicación le ordene conectar el cable.
- * *El conector SETUP A USB que se encuentra en la parte posterior del sistema solo sirve para configurar la computadora. Los conectores USB no están diseñados para cargar teléfonos inteligentes, tabletas o dispositivos similares.*

Uso de un equipo de escritorio para la configuración

Si usa una computadora, coloque la consola y el adaptador inalámbrico SoundTouch™ cerca de la computadora para configurar el sistema. Durante la configuración, la aplicación le solicita que conecte el cable USB desde la computadora al adaptador inalámbrico (temporalmente).

Luego de la configuración, desconecte el cable USB y la consola desde la computadora y desde la CA (red eléctrica) y coloque el sistema en su ubicación permanente.

Configuración del sistema con una computadora

1. En la computadora, abra una página del explorador y vaya a:
SoundTouch.com/app
Consejo: Use la computadora en la que está almacenada la biblioteca de música.
2. Descargue la aplicación SoundTouch™.
3. Conecte el sistema a su red doméstica (consulte la página 20).
La aplicación lo guía durante la configuración.

Instructions importantes relatives à la sécurité

Consultez attentivement cette notice d'utilisation et conservez-la pour toute référence future.



Le symbole représentant un éclair avec une flèche à l'intérieur d'un triangle équilatéral est utilisé pour prévenir l'utilisateur de la présence d'une tension électrique dangereuse non isolée à l'intérieur de l'appareil. Cette tension est d'un niveau suffisamment élevé pour représenter un risque d'électrocution.



Le symbole représentant un point d'exclamation à l'intérieur d'un triangle équilatéral signale à l'utilisateur la présence d'instructions importantes relatives au fonctionnement et à l'entretien de l'appareil dans cette notice d'utilisation.



AVERTISSEMENTS :

- Afin de limiter les risques d'incendie ou d'électrocution, n'exposez jamais ce produit à la pluie ou à l'humidité.
- Protégez l'appareil de tout risque de ruissellement ou d'éclaboussure. Ne placez pas d'objets contenant des liquides, tels que des vases, sur l'appareil. Comme avec tout produit électronique, veillez à ne pas renverser de liquide sur cet appareil. L'exposition aux liquides risque de provoquer un dysfonctionnement et/ou un incendie.
- Remplacez les piles usagées uniquement avec des piles alcalines AA (IEC LR06).
- Ne placez jamais d'objets enflammés, tels que des bougies allumées, sur l'appareil.



ATTENTION :

- Toute modification non autorisée peut compromettre votre sécurité, le respect des réglementations et le bon fonctionnement de l'appareil, et en invalidera la garantie.
- L'écoute prolongée de musique à volume élevé peut causer des troubles auditifs. Il est déconseillé d'utiliser les écouteurs au volume maximum, notamment pendant des périodes prolongées.



AVERTISSEMENT : certaines pièces présentent un risque de suffocation. Ne les laissez pas à la portée des enfants de moins de 3 ans.



AVERTISSEMENT : ce produit contient des composants magnétiques. Contactez votre médecin pour toute question relative à l'effet de ces composants sur le fonctionnement d'un appareil médical implanté.

REMARQUES :

- L'étiquette d'identification du produit est située sous la console.
- Lorsque la fiche d'alimentation ou la prise multiple est utilisée comme dispositif de débranchement de l'appareil, elle doit rester facilement accessible.
- Ce produit doit être utilisé à l'intérieur. Il n'a pas été conçu ni testé pour une utilisation en extérieur, dans des véhicules ou sur des bateaux.
- Les câbles d'enceintes et d'interconnexion fournis avec cet appareil ne sont pas approuvés pour une installation encastrée. Consultez la réglementation locale pour connaître le type de câblage correct pour une installation encastrée.

Instructions importantes relatives à la sécurité

1. Lisez attentivement ces instructions.
2. Conservez ces instructions.
3. Respectez tous les avertissements.
4. Suivez toutes les instructions.
5. N'utilisez pas cet appareil à proximité d'eau ou d'une source d'humidité.
6. Utilisez uniquement un chiffon sec pour le nettoyage.
7. Ne bloquez jamais les orifices d'aération. Suivez les instructions du fabricant pour l'installation.
8. N'installez pas cet appareil à proximité d'une quelconque source de chaleur, telle qu'un radiateur, une arrivée d'air chaud, un four ou tout autre appareil (notamment des amplificateurs) produisant de la chaleur.
9. Placez l'adaptateur secteur ou le cordon d'alimentation contre les risques de piétinement ou de pincement, notamment au niveau des fiches, des prises de courant et des branchements à l'appareil.
10. Utilisez uniquement les accessoires spécifiés par le fabricant.
11. Débranchez cet appareil pendant les orages ou au cours des longues périodes de non utilisation.
12. Confiez toute réparation à du personnel qualifié. Une réparation est nécessaire lorsque l'appareil a été endommagé de quelque façon que ce soit (endommagement de l'adaptateur secteur ou du cordon d'alimentation, renversement d'un liquide ou de tout objet sur l'appareil, exposition de l'appareil à la pluie ou à l'humidité, mauvais fonctionnement, chute de l'appareil, etc.).

Informations réglementaires

Remarque : Cet appareil a fait l'objet de tests prouvant sa conformité aux limites imposées aux appareils numériques de classe B, conformément à la partie 15 des réglementations de la FCC. Ces limites sont conçues pour offrir une protection raisonnable contre les interférences nuisibles dans une installation résidentielle. Ce matériel génère, utilise et est susceptible d'émettre de l'énergie à des fréquences radio. À ce titre, s'il n'est pas installé ou utilisé conformément aux instructions, il est susceptible de perturber les communications radio. Cependant, il n'est nullement garanti que de telles perturbations ne se produisent pas dans une installation donnée. Si cet appareil perturbe effectivement la réception de la radio ou de la télévision (ce qui peut être vérifié en allumant et en éteignant l'appareil), vous êtes invité à tenter de remédier au problème en prenant une ou plusieurs des mesures ci-dessous :

- Réorientez ou déplacez l'antenne de réception.
- Augmentez la distance séparant le matériel du récepteur.
- Connectez l'appareil à une prise reliée à un circuit différent de celui auquel est connecté le récepteur.
- Consultez votre revendeur ou un technicien radio/TV expérimenté pour obtenir de l'aide.

Toute modification non autorisée expressément par Bose Corporation est susceptible d'annuler le droit de l'utilisateur à mettre en oeuvre cet appareil.

Cet appareil est conforme à la partie 15 de la réglementation de la FCC, ainsi qu'aux normes RSS exemptes de licence d'Industrie Canada. L'utilisation de cet appareil est soumise aux conditions suivantes : (1) cet appareil ne doit pas provoquer d'interférences et (2) cet appareil doit tolérer les interférences externes, y compris celles qui peuvent provoquer un fonctionnement anormal de cet appareil.

Pour l'adaptateur pour réseau sans fil SoundTouch™ :

Cet appareil doit être installé et utilisé en conservant une distance minimale de 20 cm entre l'appareil et votre corps.

Ce produit de classe B est conforme aux spécifications de la réglementation ICES-003 du Canada.

CAN ICES-3 (B)/NMB-3(B)

Cet appareil est conforme aux réglementations de la FCC et d'Industrie Canada sur les limites d'exposition aux rayonnements électromagnétiques pour le grand public. Il ne doit pas être placé à côté, ni utilisé en conjonction avec, un autre émetteur radio ou son antenne.



Mettez au rebut les piles usagées conformément aux réglementations locales. Ne les incinerez pas.

廢電池請回收



Ce symbole signifie que le produit ne doit pas être jeté avec les déchets ménagers mais doit être déposé dans un centre de collecte approprié pour recyclage. Une mise au rebut et un recyclage adéquats permettent de protéger les ressources naturelles, la santé humaine et l'environnement. Pour plus d'informations sur l'élimination et le recyclage de ce produit, contactez votre mairie, votre service de ramassage des ordures ou le magasin où vous avez acheté ce produit.



Bose Corporation déclare que ce produit est conforme aux critères essentiels et autres dispositions de la directive 1999/5/CE et des autres directives européennes applicables. L'attestation complète de conformité est disponible à l'adresse : www.Bose.com/compliance

Noms et contenu des substances ou éléments toxiques ou dangereux

Nom	Substances ou éléments toxiques ou dangereux					
	Piomb (Pb)	Mercuré (Hg)	Cadmium (Cd)	Chrome hexavalent (CR(VI))	Biphényle polybromé (PBB)	Éther de diphényle polybromé (PBDE)
Polychlorobiphényles	X	O	O	O	O	O
Pièces métalliques	X	O	O	O	O	O
Pièces en plastique	O	O	O	O	O	O
Enceintes	X	O	O	O	O	O
Câbles	X	O	O	O	O	O

Les données de ce tableau sont conformes aux dispositions de la norme SJ/T 11364.

O : indique que la quantité de cette substance toxique ou dangereuse contenue dans tous les composants homogènes de cette pièce est inférieure à la limite définie dans GB/T 26572.

X : indique que la quantité de cette substance toxique ou dangereuse contenue dans au moins un des composants homogènes de cette pièce est supérieure à la limite définie dans GB/T 26572

Informations réglementaires

Renseignements à noter et conserver :

Les numéros de série se trouvent sur le panneau de connexion du module Acoustimass® et sur l'emballage de la télécommande.

Modèle : _____

Numéro de série du module : _____

Numéro de série de la télécommande : _____

Numéro de série de la console : _____

Numéro de série de la barre de son : _____

Date d'achat : _____

Nous vous conseillons de conserver votre reçu avec ce manuel de l'utilisateur.

Date de fabrication

Les quatre chiffres en caractères gras dans le numéro de série indiquent la date de fabrication. Le premier chiffre correspond à l'année de fabrication (« 5 », c'est-à-dire 2005 ou 2015). Les deuxième, troisième et quatrième chiffres correspondent au mois et à la date (« 001 » signifie 1er janvier et « 365 » 31 décembre).

Importateur pour la Chine : Bose Electronics (Shanghai) Company Limited, Part C, Plan 9, No. 353 North Riyang Road, Chine (Shanghai) Pilot Free Trade Zone

Importateur pour l'UE : Bose GP, Castleblayney Road, Carrickmacross, Irlande

Importateur pour Taïwan : Bose Taiwan Branch, Room 905, 9F, Worldwide House, 131 Min Sheng East Rd, Section 3, Taipei, Taïwan, 105

App Store est une marque de service d'Apple Inc.

Amazon, Kindle et Fire sont des marques de commerce d'Amazon.com, Inc. ou de ses filiales.

Android et Google Play sont des marques de commerce de Google, Inc.

Blu-ray Disc™ et Blu-ray™ sont des marques de commerce de Blu-ray Disc Association.

La marque et le logo *Bluetooth*® sont des marques déposées de Bluetooth SIG, Inc., et leur utilisation par Bose Corporation fait l'objet d'un accord de licence.

 **DOLBY DIGITAL** Fabriqué sous licence de Dolby Laboratories. Dolby et le symbole du double D sont des marques de commerce de Dolby Laboratories.

 **dts** Pour les brevets DTS, consultez la page <http://patents.dts.com>. Fabriqué sous licence de Digital Theater Systems, INC. DTS, le symbole associé, ainsi que DTS et le symbole utilisés ensemble sont des marques déposées, et DTS Digital Surround est une marque de commerce de DTS, Inc. © DTS, Inc. Tous droits réservés.

 **HDMI**™ Les termes HDMI et HDMI High-Definition Multimedia Interface (Interface multimédia haute définition) et le logo HDMI sont des marques de commerce ou des marques déposées de HDMI Licensing LLC aux États-Unis et dans d'autres pays.



iHeartRadio est une marque déposée d'iHeartMedia, Inc.

Ce produit incorpore le logiciel Spotify, qui fait l'objet des licences tierces indiquées sur la page suivante :

www.spotify.com/connect/third-party-licenses.

Spotify est une marque déposée de Spotify AB.

SoundTouch et le design « wireless note » sont des marques de commerce de Bose Corporation aux États-Unis et dans d'autres pays.

Wi-Fi est une marque déposée de la Wi-Fi Alliance.

© 2015 Bose Corporation. Toute reproduction, modification, distribution ou autre utilisation, même partielle, de ce document est interdite sans autorisation écrite préalable.

Introduction

À propos de votre système home cinéma SoundTouch™ 120	8
Caractéristiques du système	8
SoundTouch™	8
Fonctions SoundTouch™	8
Déballage du système	9
Conseils de positionnement.....	10
Exemple de positionnement du système	10

Installation du module Acoustimass®

Fixation des pieds en caoutchouc au module Acoustimass	11
Raccordement du module Acoustimass à la prise secteur.....	12

Installation de la barre de son

Raccordement de la barre de son	13
Fixation murale de la barre de son	13

Installation de la console

Raccordement de l'adaptateur pour réseau sans fil SoundTouch™	14
Raccordement de la console au téléviseur	14
Utilisation du connecteur HDMI™ ARC	14
Téléviseurs non munis d'un connecteur HDMI™ ARC	15
Raccordement de la console à d'autres sources	16
Raccordement de sources compatibles avec la technologie HDMI™	16
Raccordement de sources non compatibles avec la technologie HDMI™	16
Raccordement à des sources audio uniquement.....	16

Démarrage du système

Raccordement de la console à la prise secteur	17
Mise en place des piles de la télécommande	17
Mise sous tension du système et sélection de la langue.....	18
Vérification du son	18

Sommaire

ADAPTiQ®

Exécution du système d'étalonnage audio ADAPTiQ®	19
--	----

Configuration de SoundTouch™

Ajout du système à votre réseau Wi-Fi®	20
Ajout du système à un compte SoundTouch™ existant.....	20
Téléchargement et installation de l'application SoundTouch™	20
Connexion du système à votre réseau Wi-Fi®	20

Utilisation du système

Boutons de la télécommande	21
Programmation de la télécommande universelle.....	22
CEC (Consumer Electronics Control).....	22
Testez la fonctionnalité CEC sur vos sources connectées en HDMI™	22
Programmation de la télécommande en vue de contrôler votre source.....	23
Sélection d'une source.....	24
Sélection d'une source raccordée au système Bose®	24
Sélection d'une source raccordée au téléviseur	24
Touches de sources universelles et connecteurs de la console	25
Utilisation de la touche 	25
SoundTouch™	25
Technologie sans fil Bluetooth®	25
AUX. LAT.	25
Réglage du volume.....	26
Touches de fonction.....	26
Programmation d'une télécommande d'une autre marque que Bose®	26

Utilisation de SoundTouch™

Accès à SoundTouch™	27
Utilisation de l'application SoundTouch™	27
Utilisation de la source SoundTouch™	27

Bluetooth®

Jumelage d'un appareil compatible <i>Bluetooth</i> ®	28
Connexion à un appareil compatible <i>Bluetooth</i> ® jumelé.....	29
Utilisation de la touche 	29
Utilisation de la fonction <i>Bluetooth</i> ® sur l'appareil jumelé	29

Obtention des informations système

Utilisation du menu système.....	30
Messages d'erreur	31
Indicateur d'état du module Acoustimass®	31

Obtention des informations système

Entretien

Résolution des problèmes	32
Si votre console ne détecte pas le module Acoustimass®	35
Messages d'erreur lors de l'étalonnage audio ADAPTiQ®	35
Restauration des réglages d'usine du système.....	36
Réinitialisation d'une touche de source sur la télécommande	36
Connecteurs d'assistance technique sur le module Acoustimass®	36
Nettoyage.....	37
Service client	37
Garantie limitée	37
Caractéristiques techniques	37

Annexe : Utilisation d'un ordinateur pour la configuration

Informations importantes relatives à la configuration.....	38
Utilisation d'un ordinateur de bureau pour la configuration	38
Configuration du système à l'aide d'un ordinateur	38

Introduction

À propos de votre système home cinéma SoundTouch™ 120

Grâce au système home cinéma SoundTouch™ 120, profitez de la qualité audio Bose® pour vos sources vidéo, de la fonction SoundTouch™ et de la technologie Bluetooth®

Caractéristiques du système

- Le traitement audio avancé de Bose offre un son naturel et authentique.
- Le système de calibrage audio ADAPTiQ® optimise la qualité du son.
- L'affichage permet d'accéder aux paramètres et aux informations du système.
- La connectivité HDMI™ facilite la configuration et garantit un son de grande qualité provenant de vos sources connectées.
- Le système prend en charge la fonctionnalité CEC (Consumer Electronics Control).
- La télécommande universelle programmable peut contrôler votre téléviseur, votre récepteur câble/satellite et vos autres sources connectées.
- Le module Acoustimass® sans fil dissimulable offre des basses profondes percutantes.
- Il est possible d'installer la barre de son sur un mur (kit vendu séparément).
- L'adaptateur pour réseau sans fil SoundTouch™ permet d'activer les fonctions SoundTouch™ et Bluetooth® sur votre système.

SoundTouch™

SoundTouch™ produit un son clair et ample via une liaison sans fil utilisant votre réseau Wi-Fi domestique. Si vous disposez d'un réseau Wi-Fi®, vous voilà prêt à écouter votre musique préférée dans n'importe quelle pièce.

Fonctions SoundTouch™

- Accès sans fil aux stations radio et services musicaux sur Internet, ainsi qu'à la bibliothèque musicale enregistrée sur votre ordinateur.
- Accès rapide à votre musique favorite grâce à vos propres présélections.
- Configuration sans fil à l'aide de votre smartphone ou tablette.
- Utilisation de votre réseau Wi-Fi existant.
- Diffusion de musique sur des appareils compatibles Bluetooth®.
- Application gratuite SoundTouch™ pour votre ordinateur, smartphone ou tablette.
- Il suffit d'ajouter des composants supplémentaires à tout moment pour pouvoir écouter votre musique dans davantage de pièces.
- La vaste gamme de systèmes audio Bose® permet de choisir la solution la mieux adaptée à chaque pièce.

Déballage du système

Déballer les éléments avec précaution et vérifier la présence de tous les composants décrits ci-dessous :

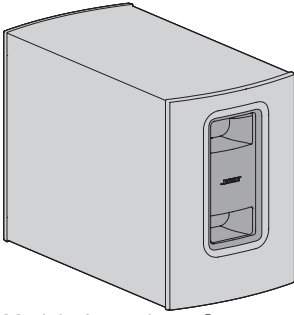

Module Acoustimass®



Pieds en caoutchouc

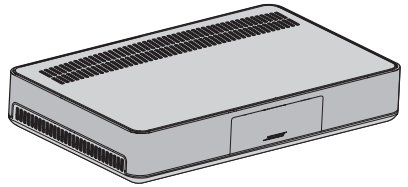

Console

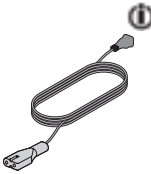

Cordon d'alimentation du module Acoustimass

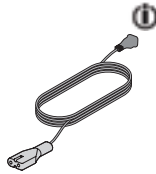

Cordon d'alimentation de la console

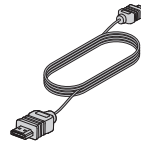

Câble HDMI™

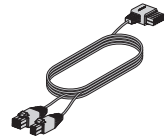

Câble d'enceinte

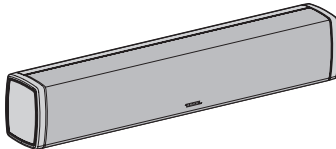

Barre de son

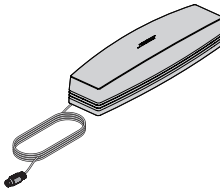

Adaptateur pour réseau sans fil SoundTouch™ série II

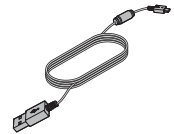

Câble USB

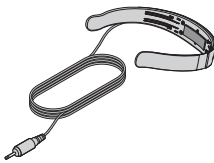

Casque ADAPTIQ®



Télécommande universelle

 Le cordon d'alimentation approprié à votre région est fourni.

Remarque : si l'un des composants semble endommagé, n'essayez pas de l'utiliser. Contactez immédiatement votre revendeur Bose® agréé ou le service client de Bose. Consultez la liste d'adresses incluse dans le carton d'emballage.

Introduction

Conseils de positionnement

Pour éviter les interférences sans fil, éloignez les autres appareils sans fil du système. Tenez le système à l'écart de toute armoire métallique, de tout composant audio/vidéo et de toute source de chaleur directe.

Module Acoustimass®	<ul style="list-style-type: none">• Posez le module Acoustimass sur ses pieds en caoutchouc le long du même mur que le téléviseur, ou le long d'un autre mur dans le tiers avant de la pièce.• Choisissez une surface plane et stable. Le module Acoustimass risque de bouger sous l'effet des vibrations, en particulier s'il est placé sur une surface lisse telle que du marbre, du verre ou du bois ciré.• Placez le module à proximité d'une prise électrique.
Barre de son	<ul style="list-style-type: none">• Placez la barre sonore devant votre téléviseur.• Ne placez pas la barre sonore dans un meuble fermé.
Console	<ul style="list-style-type: none">• Placez la console à proximité du téléviseur. Veillez à ne PAS placer le téléviseur sur la console.• Placez le module à proximité d'une prise électrique.
Adaptateur pour réseau sans fil SoundTouch™	<ul style="list-style-type: none">• Éloignez l'adaptateur de 0,3 à 1,8 m de la console, du module Acoustimass et de tout autre appareil sans fil afin d'éviter les interférences avec le réseau Wi-Fi.

Exemple de positionnement du système

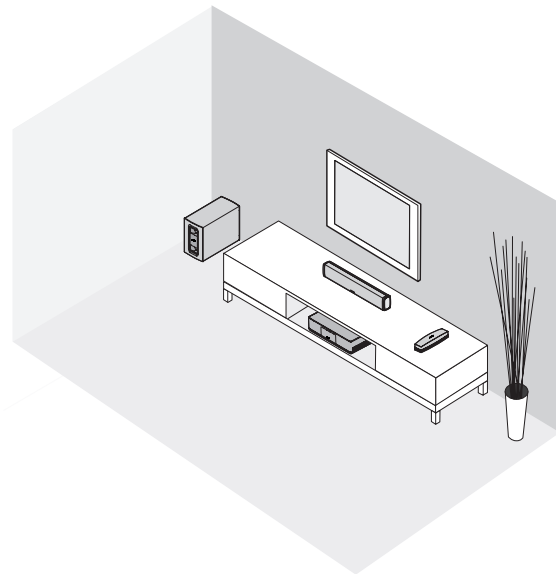

Fixation des pieds en caoutchouc au module Acoustimass

Fixez les pieds en caoutchouc au module Acoustimass afin de protéger votre sol.

1. Retournez le module Acoustimass sur une surface souple afin de ne pas l'endommager.
2. Fixez les pieds en caoutchouc sous le module Acoustimass.

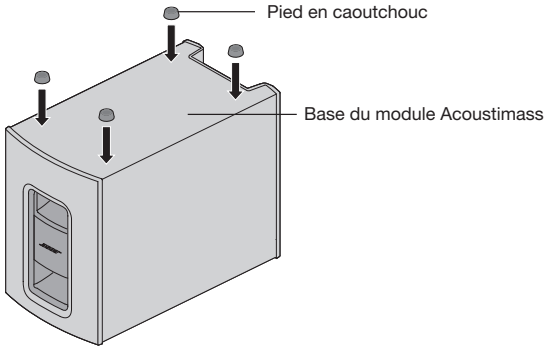

3. Placez le module Acoustimass sur ses pieds.

Attention : lorsque vous utilisez le module Acoustimass, veillez à ne pas le poser sur sa face avant ou arrière, sur le côté ou à l'envers.

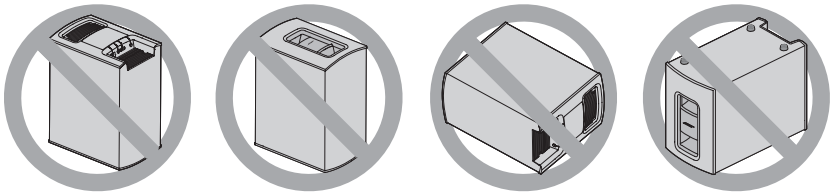

4. Retirez tous les films protecteurs, faute de quoi ils pourraient avoir un effet négatif sur les performances acoustiques.

Installation du module Acoustimass®

Raccordement du module Acoustimass à la prise secteur

1. Raccordez le cordon d'alimentation au connecteur Power du module Acoustimass.

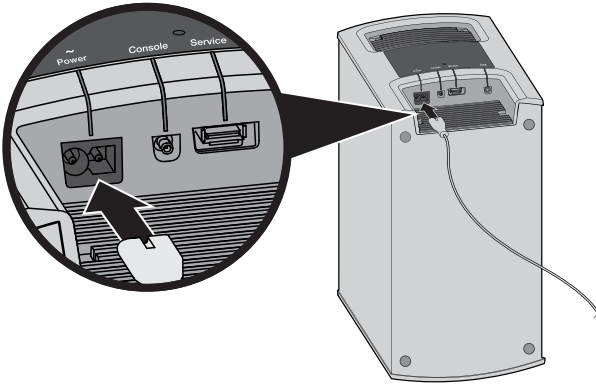

2. Branchez le cordon d'alimentation à une prise électrique.

Raccordement de la barre de son

1. Insérez l'extrémité à deux fils du câble d'enceinte dans le connecteur **Speaker Connections** de la console.

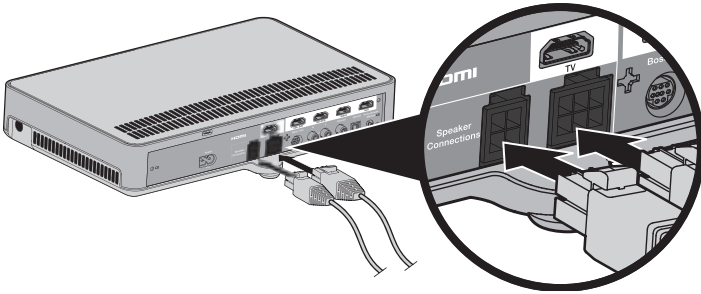

2. Insérez l'autre extrémité du câble d'enceinte dans le connecteur à 10 broches de la barre de son.

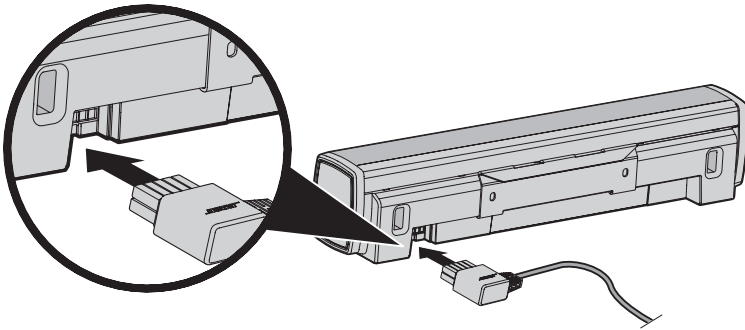

Fixation murale de la barre de son

Vous pouvez installer la barre de son sur un mur. Pour acheter le kit de montage mural WB-120, contactez votre représentant local Bose ou consultez le site www.Bose.com

ATTENTION : n'utilisez aucun autre support pour fixer la barre de son.

Installation de la console

Raccordement de l'adaptateur pour réseau sans fil SoundTouch™

Raccordez l'adaptateur au connecteur **Bose® link** de la console.

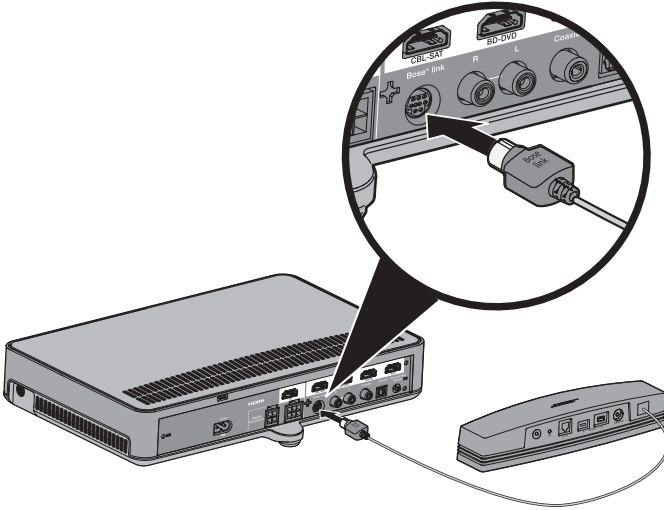

Raccordement de la console au téléviseur

Utilisez le connecteur HDMI de votre téléviseur portant la marque **ARC** ou **Audio Return Channel**, s'il est disponible. Si votre téléviseur n'est pas muni d'un connecteur HDMI ARC, reportez-vous à la page 15.

Utilisation du connecteur HDMI™ ARC

Utilisez le câble HDMI Bose® pour raccorder la console au téléviseur.

1. Débranchez vos sources raccordées via HDMI au téléviseur, à savoir récepteurs câble/satellite, lecteurs de DVD ou de disques Blu-ray Disc™ ou consoles de jeux.
2. Branchez l'une des extrémités du câble HDMI Bose® au connecteur **TV** de la console.

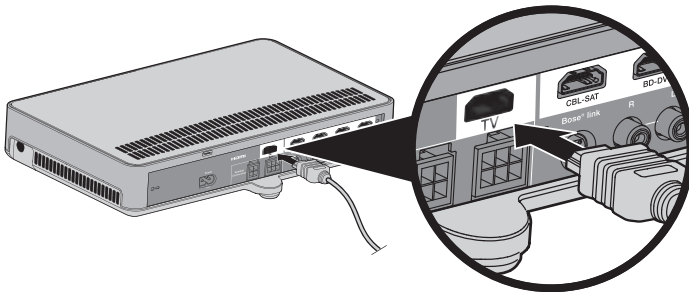

3. Branchez l'autre extrémité du câble HDMI au connecteur **HDMI** de votre téléviseur.

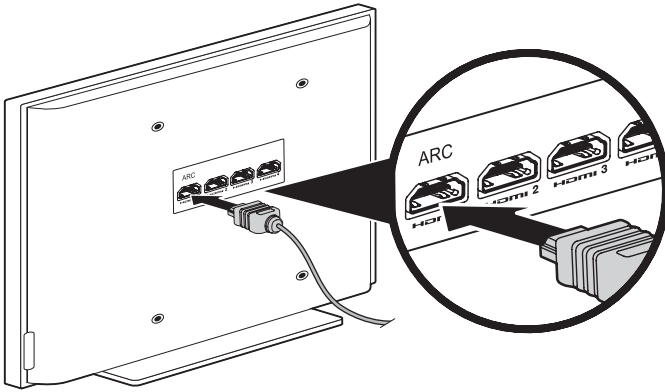

Téléviseurs non munis d'un connecteur HDMI™ ARC

Si votre téléviseur ne dispose pas d'un connecteur HDMI ARC, il peut être nécessaire de procéder à une connexion secondaire à la console, notamment à l'aide d'un câble audio stéréo analogique, optique ou coaxial. Sans cette connexion, il est possible que vous ne puissiez pas reproduire le son du système Bose®.

Cas d'utilisation d'une connexion secondaire :

- Vous utilisez des sources internes (notamment des applications Internet ou des antennes par liaison radio).
- Vous connectez des sources à votre téléviseur.

Reportez-vous à la notice d'utilisation de votre téléviseur pour plus d'informations.

Conseil : si votre téléviseur dispose de connecteurs audio IN et OUT, utilisez le connecteur audio **OUT**.

Installation de la console

Raccordement de la console à d'autres sources

Raccordement de sources compatibles avec la technologie HDMI™

Vous pouvez raccorder la console à d'autres sources, notamment à un récepteur câble/satellite, à un lecteur de DVD ou de disques Blu-ray Disc™, ou à une console de jeux à l'aide d'un câble HDMI (vendu séparément). Si votre source n'est pas compatible HDMI, reportez-vous à la section « Raccordement de sources non compatibles avec la technologie HDMI™ » pour connaître les configurations nécessaires avec les appareils ne prenant pas en charge la technologie HDMI.

1. Branchez l'une des extrémités du câble HDMI au connecteur HDMI (OUT) de votre source.
2. Branchez l'autre extrémité du câble HDMI au connecteur HDMI de la console. Par exemple, pour raccorder une console de jeux, branchez un câble HDMI au connecteur **GAME**.

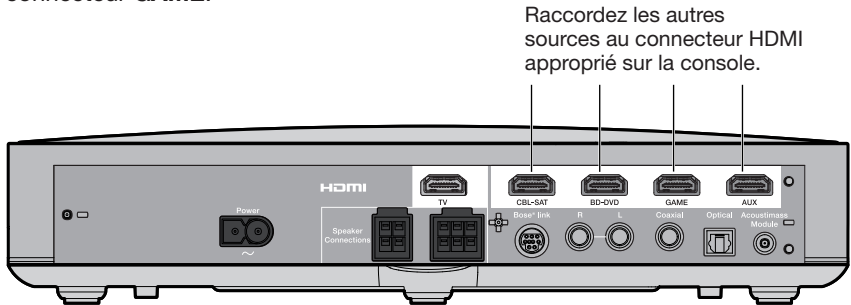

Raccordement de sources non compatibles avec la technologie HDMI™

Si votre source n'est pas compatible HDMI, raccordez-la à votre téléviseur à l'aide de câbles audio et vidéo (vendus séparément). Reportez-vous à la notice d'utilisation de votre téléviseur pour plus d'informations.

Conseil : si votre source dispose de connecteurs audio IN et OUT, utilisez le connecteur audio **OUT**.

Raccordement à des sources audio uniquement

Si votre source audio uniquement, notamment votre lecteur multimédia ou votre lecteur de CD, n'est pas compatible HDMI :

1. Raccordez votre source au connecteur Optical, Coaxial, Analog ou AUX. LAT. (🎧) de votre console.

Remarque : vous pouvez utiliser un câble audio optique, coaxial ou analogique de 3,5 mm (vendu séparément).

2. Sélectionnez l'entrée optique, coaxiale, analogique ou AUX. LAT. correspondant à la source. Vous pouvez définir ces paramètres à l'aide du menu système (reportez-vous à la page 30).

Raccordement de la console à la prise secteur

1. Raccordez le cordon d'alimentation secteur au connecteur **Power**  de la console.

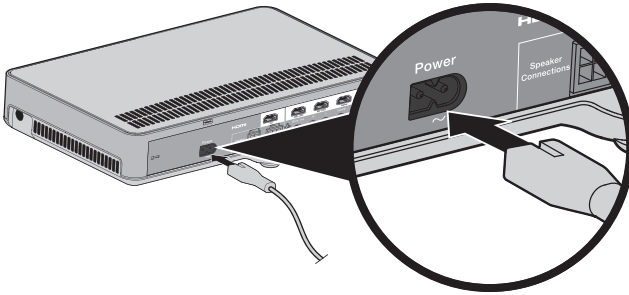

2. Branchez le cordon d'alimentation à une prise électrique.

Mise en place des piles de la télécommande

1. Ouvrez le compartiment à piles situé à l'arrière de la télécommande en le faisant glisser.

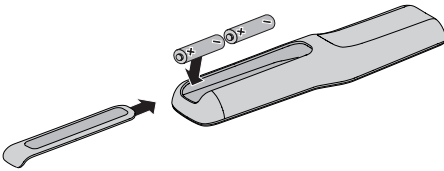

2. Insérez les deux piles AA (IEC-LR6) 1,5 V fournies. Faites correspondre les symboles + et – des piles avec les repères + et – situés à l'intérieur du compartiment.
3. Remettez le couvercle en place.

Démarrage du système

Mise sous tension du système et sélection de la langue

1. Appuyez sur la touche  de la télécommande.

La console se met sous tension et l'indication **10 LANGUAGE**  s'affiche.

Remarque : après le démarrage initial, l'afficheur indique la dernière source utilisée.

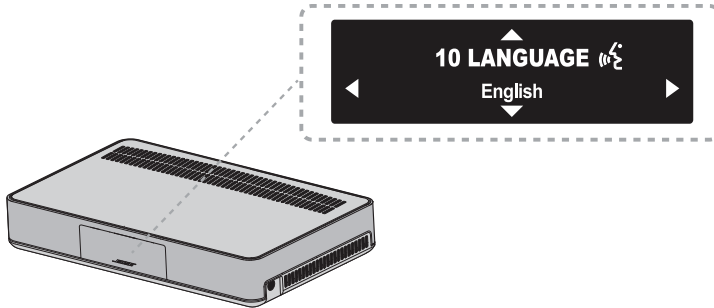

2. Appuyez sur les touches  et  pour sélectionner votre langue.

3. Appuyez sur la touche .

Conseil : recherchez l'icône  dans le menu système si vous n'avez pas sélectionné la langue correcte.

Le système se met hors tension après seize minutes d'inactivité. Vous pouvez désactiver la mise hors tension automatique à l'aide du menu système (reportez-vous à la page 30).

Vérification du son

1. Mettez votre téléviseur sous tension.
2. Si vous utilisez un récepteur câble/satellite ou une source auxiliaire, mettez cette source sous tension.

Conseil : si votre source auxiliaire est raccordée à votre téléviseur, sélectionnez l'entrée TV appropriée. Il est possible que vous deviez utiliser une autre télécommande.

3. Mise sous tension du système.
4. Appuyez sur la touche de source appropriée.
5. Vérifiez que le son provient de la barre de son.

Remarque : si la barre de son n'émet aucun son, reportez-vous à la section « Résolution des problèmes », page 32.

6. Appuyez sur la touche  de la télécommande. Vérifiez que le son ne provient pas des haut-parleurs du téléviseur.

Remarque : si le son provient des haut-parleurs du téléviseur, reportez-vous à la section « Résolution des problèmes », page 32.





Exécution du système d'étalonnage audio ADAPTiQ®

Le calibrage audio ADAPTiQ permet de personnaliser le son du système en fonction de l'acoustique de votre zone d'écoute en prenant cinq mesures audio. Dix minutes dans une pièce calme sont nécessaires à cette opération.

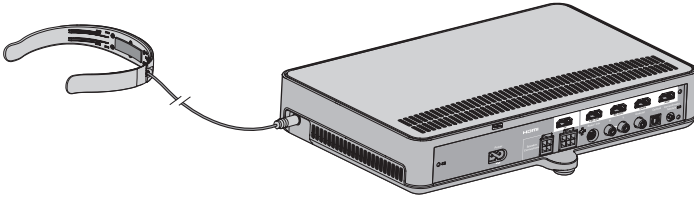
1. Placez le casque ADAPTiQ sur votre tête.

Durant le calibrage audio ADAPTiQ, un microphone placé au-dessus du casque mesure les caractéristiques sonores de votre pièce pour offrir une qualité sonore optimale.



2. Insérez le câble du casque ADAPTiQ dans le connecteur  de la console.
3. Appuyez sur la touche **SYSTEM** de la télécommande.
4. Appuyez sur la touche  ou  jusqu'à ce que l'indication **14 ADAPTiQ** s'affiche.
5. Appuyez sur la touche .
6. Suivez les instructions vocales jusqu'à la fin du processus de calibrage.

Remarque : si vous entendez un message d'erreur et êtes dans l'impossibilité d'effectuer l'étalonnage audio ADAPTiQ, reportez-vous à la page 35.

7. Débranchez le casque ADAPTiQ de la console et rangez-le dans un endroit sûr.

Remarque : si vous déplacez le système ou si vous déplacez un meuble, renouvelez l'étalonnage audio ADAPTiQ pour assurer une qualité sonore optimale.

Configuration de SoundTouch™

Ajout du système à votre réseau Wi-Fi®

Vous devez télécharger et installer l'application SoundTouch™ sur un smartphone ou une tablette connecté(e) à votre réseau. L'application vous guide pour connecter le système au réseau Wi-Fi.

Remarque : si vous ne possédez pas de smartphone ni de tablette, vous pouvez utiliser un ordinateur pour la configuration (reportez-vous à la section page 38).

Ajout du système à un compte SoundTouch™ existant

Si vous avez déjà configuré le système SoundTouch™ avec un autre système, il n'est pas nécessaire de télécharger à nouveau l'application SoundTouch™.

1. Sur votre smartphone ou tablette, sélectionnez l'icône  pour lancer l'application.
2. Sélectionnez **EXPLORER > PARAMÈTRES > Systèmes > AJOUTER SYSTÈME** pour ajouter un autre système.

L'application vous guidera durant toute la configuration.

Téléchargement et installation de l'application SoundTouch™

Si c'est la première fois que vous utilisez un système SoundTouch™, vous devez installer l'application. Sur votre smartphone ou tablette, téléchargez l'**application de contrôle SoundTouch™**.



**Bose® SoundTouch™
controller app**

- Pour iOS : téléchargez l'application sur l'App Store
- Pour Android™ : téléchargez l'application sur Google Play™ Store
- Utilisateurs d'Amazon Kindle Fire : téléchargez l'application via l'App-Shop Amazon pour Android

Connexion du système à votre réseau Wi-Fi®

Après l'installation de l'application, ajoutez le système à votre réseau :

1. Sur votre smartphone ou tablette, sélectionnez l'icône  pour lancer l'application.

L'application vous guide pour connecter le système au réseau Wi-Fi®.

2. Suivez les instructions de l'application pour terminer l'installation, notamment la création d'un compte SoundTouch™, l'ajout de votre bibliothèque musicale et l'inscription aux services musicaux.

Pour plus d'informations sur l'utilisation de SoundTouch™, reportez-vous à la page 27 ou téléchargez la notice d'utilisation de l'adaptateur pour réseau sans fil SoundTouch™ série II depuis le site Web de Bose.

Boutons de la télécommande

Utilisez la télécommande pour contrôler les sources raccordées à votre système, régler le volume du système, changer de chaîne, utiliser les fonctions de lecture, activer les fonctions du récepteur câble/satellite et parcourir le menu système.

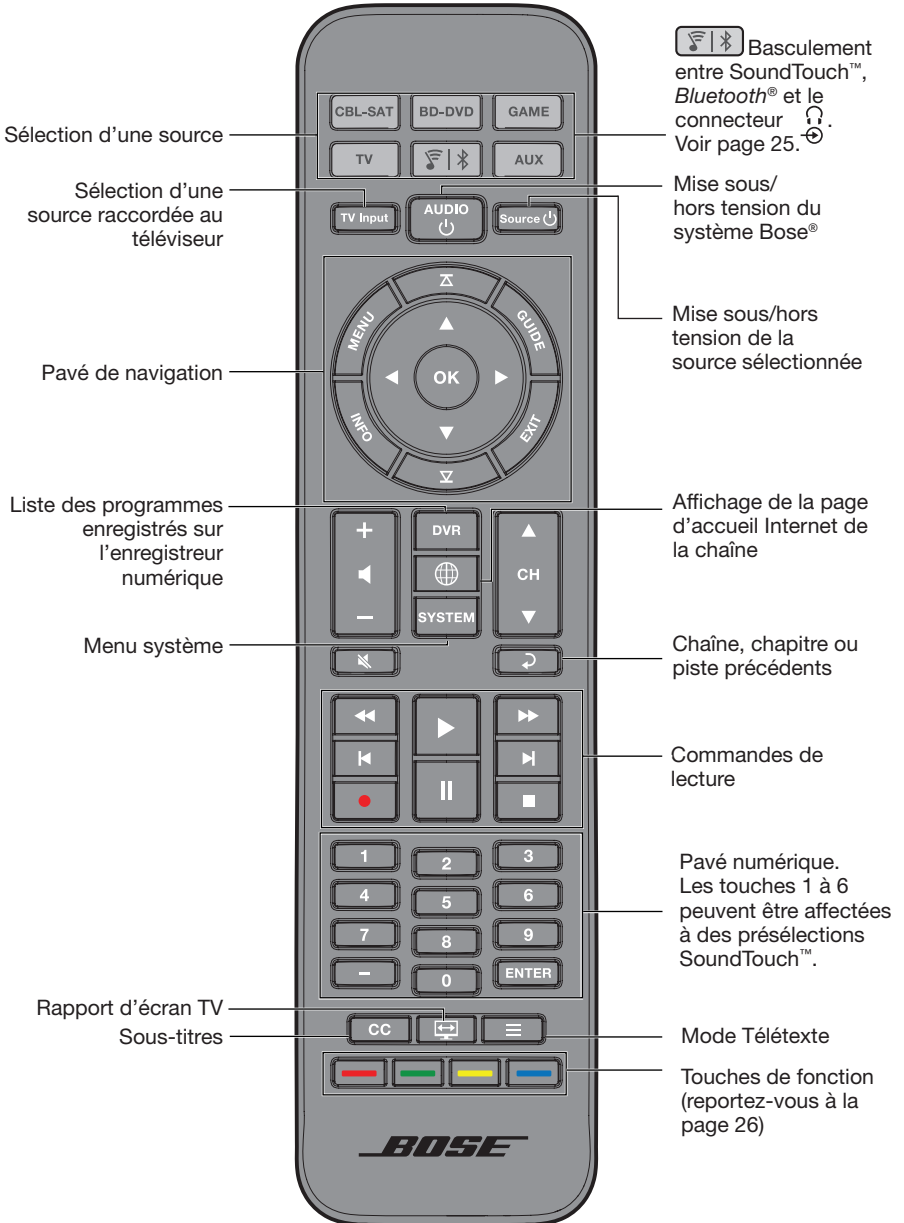

Utilisation du système

Programmation de la télécommande universelle

Vous pouvez utiliser la télécommande pour contrôler votre téléviseur, récepteur câble/satellite, lecteur de DVD ou de disques Blu-ray Disc™, console de jeux, enregistreur vidéo numérique ou toute autre source auxiliaire.

CEC (Consumer Electronics Control)

Le système prend en charge la fonctionnalité CEC (Consumer Electronics Control). La fonctionnalité CEC permet de contrôler plusieurs sources connectées en HDMI™ sans programmer la télécommande. Vous pouvez activer/désactiver la fonctionnalité CEC à l'aide du menu système (reportez-vous à la page 30).

Il est possible que votre source prenne en charge CEC, mais s'y réfère sous un autre nom. Reportez-vous à la notice d'utilisation de votre source pour plus d'informations.

La fonctionnalité CEC contrôle les sources raccordées aux connecteurs HDMI de la console.

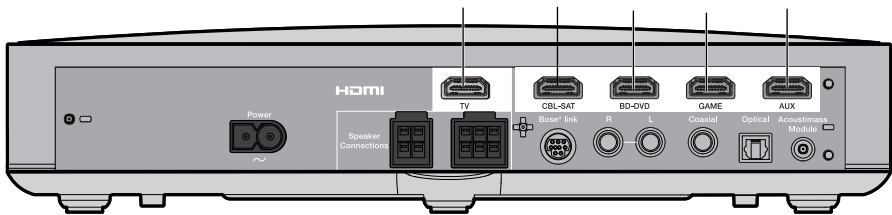

Conseil : il est possible que vous deviez utiliser le menu système de votre source ou du téléviseur pour activer la fonctionnalité CEC. Reportez-vous à la notice d'utilisation de votre source pour plus d'informations.

Testez la fonctionnalité CEC sur vos sources connectées en HDMI™

Si vos sources répondent correctement aux touches de source correspondantes, il est inutile de programmer votre télécommande.

Remarque : il est possible que votre source connectée via HDMI ne prenne pas en charge la fonctionnalité CEC. Reportez-vous à la notice d'utilisation de votre source pour plus d'informations.

1. Mettez sous tension le système Bose®, votre téléviseur et la source que vous souhaitez tester.
2. Appuyez sur plusieurs touches qui correspondent aux fonctions de votre source.
3. Appuyez sur la touche **Source** (🔌). La source s'éteint.

Si votre source n'exécute aucune de ces fonctions, programmez la télécommande (reportez-vous à la page 23).

Programmation de la télécommande en vue de contrôler votre source

Si votre source ne prend pas en charge la fonctionnalité CEC, vous pouvez programmer la télécommande universelle afin de contrôler votre source, notamment votre téléviseur, lecteur de DVD/Blu-ray Disc™, récepteur câble/satellite, console de jeux ou enregistreur vidéo numérique, en entrant le code correspondant à la marque de votre source. Il peut exister plusieurs codes pour votre source. Il est par ailleurs possible que vous deviez exécuter cette procédure plusieurs fois pour identifier le code correct.

Identifiez le code de votre source

1. Mettez votre source sous tension.
2. Localisez le code correspondant à la marque de votre source dans le guide Codes d'appareils pour la télécommande universelle (fourni).

Saisissez le code de votre source





1. Maintenez enfoncée la touche de source correspondante sur la télécommande jusqu'à ce que les six touches de source s'allument, puis relâchez-la.

Par exemple, pour programmer votre téléviseur, maintenez enfoncée la touche  jusqu'à ce que les six touches de source s'allument, puis relâchez-la.

La touche de source appropriée reste allumée.

2. Sur le pavé numérique, entrez le code correspondant à la marque de votre source, puis appuyez sur + sur la touche de volume.

Testez le code de votre source

1. Testez les fonctions de base de votre source. Suivez les instructions pour votre source :
 - **Téléviseur** : appuyez sur les touches de sélection de chaînes. Appuyez sur la touche . Le menu de réglage apparaît. Appuyez sur les touches ◀ et ▶ pour le parcourir.
 - **Récepteur câble/satellite** : appuyez sur la touche . Le guide de programmation apparaît. Appuyez sur les touches ◀ et ▶ pour le parcourir.
 - **Lecteur de DVD ou de disques Blu-ray Disc™** : appuyez sur la touche . Le menu de réglage apparaît. Appuyez sur les touches ◀ et ▶ pour le parcourir.
 - **Console de jeux** : appuyez sur les touches ◀ et ▶ pour parcourir le menu.
2. En fonction de la réponse de votre source aux fonctions de base :
 - **La télécommande répond correctement** : appuyez sur  pour quitter la programmation et enregistrer vos paramètres.
 - **La télécommande ne répond pas ou ne répond pas correctement** :
 - **Si la touche de votre source s'allume** : appuyez sur + sur la touche de volume pour passer au code suivant. Répétez les étapes 1 et 2 de la section « Testez le code de votre source ». Il est possible que vous deviez répéter cette procédure 30 fois ou plus. Si les six touches clignotent à trois reprises, vous avez saisi tour à tour tous les codes de votre source.

Utilisation du système

- **Si la touche de votre source ne s'allume pas** : votre télécommande a quitté le mode de programmation. Répétez les étapes 1 et 2 de la section « Saisissez le code de votre source » et les étapes 1 et 2 de la section « Testez le code de votre source ».

Remarque : il est possible que votre source ne soit pas compatible avec les télécommandes à infrarouge universelles. Reportez-vous à la notice d'utilisation de votre source pour plus d'informations.

Sélection d'une source

Vous pouvez commuter les sources en appuyant sur la touche de source appropriée de la télécommande. Avant de commencer, programmez la télécommande de façon à ce qu'elle contrôle votre source (reportez-vous à la page 22).



Sélection d'une source raccordée au système Bose®

Si votre source est raccordée à la console et n'utilise pas la fonctionnalité CEC, suivez cette procédure pour configurer la console sur le mode approprié et mettre la source sous tension.

1. Mise sous tension du système.
2. Appuyez sur la touche de la source à contrôler.
La touche de la source s'allume.
3. Appuyez sur la touche .
La source s'allume.

Sélection d'une source raccordée au téléviseur

Si votre source est raccordée au téléviseur, suivez cette procédure pour sélectionner l'entrée TV appropriée.

1. Mettez le système, le téléviseur et la source appropriée sous tension.
2. Appuyez sur la touche  pour sélectionner l'entrée correcte du téléviseur.
Il peut être nécessaire d'appuyer sur la touche  à plusieurs reprises pour sélectionner l'entrée correcte de la source à afficher.
Sur certains téléviseurs, la touche  affiche un menu. Utilisez la télécommande pour sélectionner l'entrée TV correcte et fermer ce menu.

Touches de sources universelles et connecteurs de la console

Les touches de sources de votre télécommande correspondent aux connecteurs à l'arrière de la console. Par exemple, la touche  correspond au connecteur HDMI™ du lecteur **BD-DVD**





Les touches de sources fonctionnent avec n'importe quelle source raccordée au connecteur correspondant. Si vous disposez d'un second lecteur de DVD ou de disques Blu-ray Disc™ et le raccordez au connecteur **CBL/SAT**, vous pouvez le programmer sur la touche .

Remarque : vérifiez que vous utilisez le code correspondant à la source et non le point de connexion lors de la programmation de la télécommande.

Utilisation de la touche

Cette touche multifonctions permet d'écouter encore plus de musique sur votre système.

- Accédez à la source SoundTouch™ sur votre système.
- Écoutez de la musique sur un appareil compatible *Bluetooth*® connecté.
- Accédez au connecteur AUX. LAT.

Appuyez sur  pour activer tour à tour SoundTouch™ (), *Bluetooth* () et le connecteur AUX. LAT. ().



SoundTouch™

Vous pouvez contrôler un sous-ensemble de fonctions SoundTouch™ sur votre système, notamment des commandes de lecture et des présélections. Voir « Utilisation de SoundTouch™ », page 27.

Technologie sans fil *Bluetooth*®

Votre système est doté de la technologie *Bluetooth*, qui vous permet de lire les fichiers audio enregistrés sur des appareils compatibles *Bluetooth* sur votre système. Votre système dispose d'une liste de jumelage dans laquelle il peut mémoriser huit appareils préalablement connectés. Voir page 28.

AUX. LAT.

Le connecteur  est un connecteur de 3,5 mm situé sur le côté de la console. Lorsqu'il est défini en tant que connecteur pour une source audio, il est possible d'y accéder via la touche de basculement . Voir « 5 AUX. LAT. », page 30 pour plus d'informations sur la modification des paramètres du connecteur.

Utilisation du système

Réglage du volume

Sur la télécommande :

- Touche + : augmentation du volume.
- Appuyez sur la touche - pour réduire le volume.
- Touche  : coupure ou restauration du son.

Remarque : si le son provient des haut-parleurs du téléviseur, reportez-vous à la section « Résolution des problèmes », page 32.

Touches de fonction

Les touches rouge, verte, jaune et bleue de la télécommande correspondent aux touches de fonction à codage couleur de votre récepteur câble/satellite, lecteur de disques Blu-Ray Disc™ ou aux fonctions de télétexte.

- Fonctions du récepteur câble/satellite ou du lecteur de disques Blu-Ray Disc™ : reportez-vous à la notice d'utilisation de votre récepteur câble/satellite.
- Fonctions de télétexte : numéros de page, titres ou raccourcis d'un écran de télétexte.

Programmation d'une télécommande d'une autre marque que Bose®

Vous pouvez programmer une télécommande d'une autre marque que Bose, notamment la télécommande de votre récepteur câble/satellite, en vue de contrôler le système. Reportez-vous à la notice d'utilisation de la télécommande en question ou au site Web de votre récepteur câble/satellite pour obtenir plus d'informations.

Une fois programmée, cette télécommande doit pouvoir contrôler les fonctions de base (mise sous/hors tension, volume, etc.).

Accès à SoundTouch™

Une fois votre compte SoundTouch™ créé, vous êtes prêt à profiter de la fonctionnalité SoundTouch™ sur votre système. Vous pouvez accéder à SoundTouch™ via l'application SoundTouch™ ou en appuyant sur la touche



de votre télécommande.

Pour plus d'informations sur l'utilisation de SoundTouch™, téléchargez la notice d'utilisation de l'adaptateur pour réseau sans fil SoundTouch™ série II.

Utilisation de l'application SoundTouch™

L'application SoundTouch™ permet de contrôler votre système SoundTouch™ à partir de votre ordinateur, votre smartphone ou votre tablette. Cette application peut donc transformer votre ordinateur, smartphone ou tablette en une télécommande perfectionnée pour votre source SoundTouch™.

- Personnalisez facilement les présélections en fonction de votre musique favorite.
- Écoutez la radio Internet, et parcourez les services musicaux et votre bibliothèque musicale.
- Configuration du système.

Utilisation de la source SoundTouch™

Après avoir configuré SoundTouch™, vous pouvez utiliser la télécommande pour contrôler un sous-ensemble de fonctions sur votre système :

- Personnaliser et reproduire vos présélections à l'aide des touches 1 à 6 du pavé numérique.
- Contrôler la lecture (lecture, pause, arrêt, passage à la piste suivante, etc.)

Pour démarrer SoundTouch™ :

Appuyez sur la touche  de la télécommande.





Le message SOUNDTOUCH s'affiche.

Jumelage d'un appareil compatible Bluetooth®

La technologie sans fil *Bluetooth*® vous permet d'écouter la musique enregistrée sur des smartphones, tablettes, ordinateurs ou autres appareils audio compatibles *Bluetooth* sur votre système SoundTouch™. Vous pouvez même écouter la musique enregistrée sur des appareils compatibles *Bluetooth* qui ne sont pas partie de votre écosystème SoundTouch™, par exemple le smartphone ou la tablette d'un invité.

Avant de pouvoir diffuser la musique enregistrée sur un appareil compatible *Bluetooth*, vous devez jumeler cet appareil à votre système.

1. Sur la télécommande, maintenez enfoncée la touche  jusqu'à ce qu'un message de jumelage *Bluetooth* s'affiche.

Remarque : chaque fois que vous appuyez sur , le système active tour à tour SoundTouch™ () , *Bluetooth* () et le connecteur .

Assurez-vous que qu'un message de jumelage *Bluetooth* s'affiche avant de jumeler votre appareil.

2. Sur votre appareil compatible *Bluetooth*®, activez la fonction *Bluetooth*.

Conseil : la fonction *Bluetooth* se trouve généralement dans Réglages.

L'icône d'une roue () représente souvent le dossier Réglages sur l'écran d'accueil.

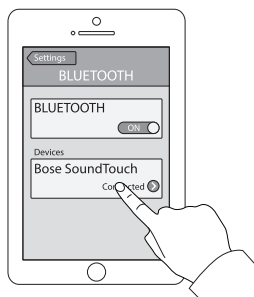

3. Sélectionnez votre système SoundTouch™ dans la liste des périphériques.

Une fois le jumelage terminé, votre système SoundTouch™ apparaît connecté dans la liste des périphériques.

4. Lancez la lecture sur l'appareil compatible *Bluetooth*.

Si vous ne pouvez pas jumeler votre appareil

Il est possible que vous deviez effacer la liste de jumelage *Bluetooth* du système (voir « Résolution des problèmes », page 32 pour plus d'informations). Une fois la liste effacée, renouvelez le jumelage.

Connexion à un appareil compatible Bluetooth® jumelé

Vous pouvez écouter la musique enregistrée sur un appareil compatible Bluetooth® sur votre système. Il existe deux méthodes pour écouter la musique d'un appareil jumelé sur votre système SoundTouch™.

Si la liste de périphériques contient plusieurs appareils, la connexion de l'appareil jumelé peut prendre une minute ou deux. L'état de la connexion est indiqué sur l'afficheur de votre système.

Utilisation de la touche

1. Sur la télécommande du système, maintenez enfoncée la touche  jusqu'à ce qu'un message de connexion Bluetooth s'affiche.

Le système se connecte au dernier appareil dont la musique a été diffusée sur le système.

2. Démarrez la lecture sur l'appareil.

Conseil : si un appareil jumelé est connecté, il n'est pas nécessaire d'appuyer sur .

Si vous ne pouvez pas diffuser la musique d'un appareil jumelé

Il est possible que votre système SoundTouch™ ait perdu la connexion à l'appareil. Vérifiez l'afficheur du système. Si l'appareil connecté est hors de portée du système, rapprochez-le.



Utilisation de la fonction Bluetooth® sur l'appareil jumelé



1. Sur votre appareil compatible Bluetooth, activez la fonction Bluetooth.
2. Sélectionnez votre système SoundTouch™ dans la liste des périphériques.
3. Une fois la connexion établie, lancez la lecture sur l'appareil compatible Bluetooth.

Obtention des informations système

Utilisation du menu système

Le menu système permet de régler les niveaux audio, d'activer ou de désactiver des fonctions (telles que AUTO OFF), de modifier la langue, de configurer les entrées coaxiale, analogique et optique pour une source particulière, d'exécuter le système d'étalonnage audio ADAPTIQ®, de jumeler votre module Acoustimass® avec la console ou de rétablir les réglages d'usine du système.

1. Appuyez sur la touche  de la télécommande.
2. Appuyez sur les touches ▲ et ▼ pour parcourir le menu système.
3. Appuyez sur les touches ◀ et ▶ pour définir les paramètres.
4. Appuyez sur la touche .

Affichage	État du système
1 COMP AUDIO	<p>Désactivé : (réglage par défaut) pas de modification du signal audio.</p> <p>Amélioration dialogues : augmentation du niveau des dialogues et des effets sonores à de faibles niveaux de volume et qualité sonore exceptionnelle à des niveaux de volume élevés.</p> <p>Volume intelligent : réduction de la plage dynamique de la bande son des films. L'écart entre les sons forts et faibles est moins important.</p> <p>Remarque : les fonctions Amélioration dialogues et Volume intelligent ne sont pas disponibles pour SoundTouch™, Bluetooth® ou les appareils raccordés au connecteur .</p>
2 SYNCHR. AUDIO/VIDÉO	Réglage du délai audio en vue de synchroniser le son et les images.
3 HDMI-CEC	<p>Activé par défaut : (réglage par défaut) fonctionnalité CEC activée (reportez-vous à la page 22).</p> <p>Alternatif activé : empêche la commutation accidentelle de sources et peut corriger les incohérences CEC (voir page 32).</p> <p>Désactivé : fonctionnalité CEC désactivée.</p>
4 ARRÊT AUTO	<p>Activer : (réglage par défaut) mise hors tension du système après seize minutes d'inactivité (aucun son provenant du système).</p> <p>Désactiver : mise hors tension manuelle du système.</p>
5 AUX. LAT.	<p>Entrée audio : sélection du connecteur  pour une source auxiliaire.</p> <p>Casques audio : (réglage par défaut) sélection du connecteur  en tant que sortie de casque.</p> <p>Remarque : si l'état Casques audio est sélectionné et qu'un câble est connecté, le son de la barre de son est désactivé. Déconnectez votre casque lorsque vous ne l'utilisez pas.</p>
6 NIVEAU BASSES	Réglage de niveau des graves.
7 NIVEAU AIGUES	Réglage de niveau des aigus.

Obtention des informations système

Affichage	État du système
8 NIVEAU CENTRE	Augmentation ou réduction du niveau des dialogues pour les films et le téléviseur.
9 NIVEAU SURROUND	Non disponible.
10 LANGUE 	Modification de la langue sur la console et l'étalonnage audio ADAPTIQ.
11 RÉGLAGE ENTRÉE OPTIQUE	Réglage du connecteur optique sur la source Auto/TV (réglage par défaut), CBL SAT, BD DVD, GAME ou AUX.
12 RÉGLAGE ENTRÉE COAXIALE	Réglage du connecteur coaxial sur la source Auto/TV (réglage par défaut), CBL SAT, BD DVD, GAME ou AUX.
13 RÉGLAGE ENTRÉE ANALOGIQUE	Réglage du connecteur analogique sur la source Auto/TV (réglage par défaut), CBL SAT, BD DVD, GAME ou AUX.
14 ADAPTIQ	Démarrage du processus de calibrage audio ADAPTIQ.
15 ASSOC. ACOUSTIMASS	Reconnexion du module Acoustimass® au système.
16 RÉINITIALISATION D'USINE	Restauration des paramètres d'usine du menu système et de l'étalonnage audio ADAPTIQ.

Messages d'erreur



Affichage	État du système
ERREUR Acoustimass introuvable	Le module Acoustimass® n'est pas raccordé à la console.
ERREUR Barre de son introuvable	La barre de son n'est pas raccordée à la console.
<SOURCE> Pas de signal	La source n'est pas raccordée à la console, ou est raccordée à la console mais n'est pas sous tension.
AUX LAT Rien de connecté	La source n'est pas raccordée au connecteur  de la console.
ERREUR Appeler Bose	Contactez le service client de Bose®. Consultez la liste d'adresses incluse dans le carton d'emballage.

Indicateur d'état du module Acoustimass®

L'indicateur d'état situé à l'arrière du module Acoustimass fournit des informations sur l'activité du système.

Activité de l'indicateur	État du module Acoustimass
Orange	Connecté à la console.
Orange clignotant	Déconnecté de la console.
Orange clignotant lentement	Disponible pour établir une connexion sans fil à la console.
Rouge	Erreur système.

Résolution des problèmes

Problème	Mesure corrective
Pas de tension	<ul style="list-style-type: none"> • Insérez correctement les cordons d'alimentation du module Acoustimass®, de la barre de son et de la console. • Veillez à ce que les cordons d'alimentation du module Acoustimass, de la barre de son et de la console soient correctement branchés à la prise électrique. • Utilisez la télécommande pour mettre le système sous tension.
Absence de son	<ul style="list-style-type: none"> • Restaurez le son du système. • Augmentez le volume. • Branchez le module Acoustimass, la barre de son et la console sur une prise électrique qui fonctionne. • Insérer le câble d'enceinte dans le connecteur Speaker Connections et non dans le connecteur Bose® Link. • Branchez le câble HDMI™ au connecteur de votre téléviseur portant la mention ARC ou Audio Return Channel. Si votre téléviseur ne possède pas de connecteur HDMI ARC, utilisez un autre câble audio outre le câble HDMI (reportez-vous à la page 15). • Si vous utilisez un autre câble audio, branchez le câble au connecteur de votre téléviseur portant la mention Output ou OUT (et non Input ou IN). • Vérifiez que les câbles de la barre de son, du téléviseur et des sources raccordées sont correctement connectés. • Si votre source est raccordée à votre téléviseur, sélectionnez l'entrée TV appropriée (reportez-vous à la page 24). • Utilisez tour à tour le réglage Alternatif activé et Par défaut activé pour la fonctionnalité CEC (voir page 30). • Déconnectez le casque lorsque vous ne l'utilisez pas. • Si vous raccordez votre source via le connecteur , activez Entrée audio à l'aide du menu système (reportez-vous à la page 30). • Si vous raccordez votre casque au connecteur , activez Casques audio à l'aide du menu système (reportez-vous à la page 30). • Si le message d'erreur Acoustimass introuvable s'affiche, jumelez le module Acoustimass avec la console (reportez-vous à la page 35). • Réinitialisez le système (voir page 36).
Son provenant des haut-parleurs du téléviseur	<ul style="list-style-type: none"> • Branchez le câble HDMI au connecteur de votre téléviseur portant la mention ARC ou Audio Return Channel (s'il est disponible). • Désactivez les haut-parleurs de votre téléviseur (reportez-vous à la notice d'utilisation du téléviseur). • Baissez au maximum le volume du téléviseur.
Absence d'image ou image de mauvaise qualité	<ul style="list-style-type: none"> • Sélectionnez une autre source, puis revenez à la source concernée pour essayer de rétablir le signal. • Déconnectez et reconnectez le câble HDMI de la source concernée. • Déconnectez et reconnectez le câble HDMI qui relie la console au téléviseur. • Mettez hors tension, puis à nouveau sous tension la source affectée, le téléviseur et la console. • Si vous avez affecté le connecteur numérique optique, analogique ou coaxial à l'une de vos sources HDMI™, réaffectez-cette dernière au connecteur Auto/TV (réglage par défaut) à l'aide du menu Système. Voir page 31.



Problème	Mesure corrective
La télécommande fonctionne mal ou pas du tout.	<ul style="list-style-type: none"> • Faites correspondre les symboles + et – des piles avec les repères + et – situés à l'intérieur du compartiment reportez-vous à la page 17). • Remplacez la pile (reportez-vous à la page 17). • Appuyez sur la touche de volume de la télécommande afin de déterminer si la touche de source correcte clignote. • Retirez tous les films protecteurs de la console. • Si vous utilisez la fonctionnalité CEC : <ul style="list-style-type: none"> - Dirigez la télécommande vers la console. - Utilisez le réglage Alternatif activé (voir page 30). - Désactivez la fonctionnalité CEC sur votre système (voir page 30) et programmez la télécommande en vue de contrôler votre source (voir page 23). • Si vous avez programmé la télécommande pour qu'elle contrôle votre source : <ul style="list-style-type: none"> - Dirigez la télécommande vers la source appropriée. - Vérifiez que vous avez saisi le code correspondant à la marque de votre source. - Programmez la télécommande avec un autre code (reportez-vous à la page 23).
Le système ne se synchronise pas avec la source correcte/ sélectionne la source incorrecte après le délai (CEC)	<ul style="list-style-type: none"> • Utilisez le réglage Alternatif activé (voir page 30). • Désactivez la fonctionnalité CEC sur votre source (reportez-vous à la notice d'utilisation de votre source pour plus d'informations). • Désactivez la fonctionnalité CEC sur votre système (voir page 30) et programmez la télécommande en vue de contrôler votre source (voir page 23).
Fonction CEC incohérente ou indisponible	<ul style="list-style-type: none"> • Utilisez le réglage Alternatif activé (voir page 30). • Désactivez la fonctionnalité CEC sur votre source (reportez-vous à la notice d'utilisation de votre source pour plus d'informations). • Désactivez la fonctionnalité CEC sur votre système (voir page 30) et programmez la télécommande (voir page 23).
Son distordu ou de mauvaise qualité	<ul style="list-style-type: none"> • Retirez tous les films protecteurs du système. • Vérifiez que les câbles de la barre de son, du téléviseur et des sources raccordées sont correctement connectés. • Si le message d'erreur Acoustimass introuvable s'affiche : <ul style="list-style-type: none"> - Branchez le module Acoustimass®. - Jumelez le module Acoustimass avec la console (reportez-vous à la section page 35). • Si vous utilisez le connecteur analogique ou le connecteur , baissez le volume de votre source. • Restaurez les réglages d'usine du système (reportez-vous à la page 36) et exécutez le système le calibrage audio ADAPTIQ® (reportez-vous à la page 19).
Son intermittent	<ul style="list-style-type: none"> • Vérifiez que les câbles de la barre de son, du téléviseur et des sources raccordées sont correctement connectés. • Éloignez le système de toute source potentielle d'interférence (routeur sans fil, téléphone sans fil, téléviseur, microonde, etc.). • Utilisez tour à tour le réglage Alternatif activé et Par défaut activé pour la fonctionnalité CEC (voir page 30).

Entretien

Problème	Mesure corrective
Impossible de terminer la configuration réseau	<ul style="list-style-type: none">• Branchez le système sur une prise de courant.• Sélectionnez le nom de réseau correct et saisissez le mot de passe correspondant.• Connectez le périphérique et le système SoundTouch™ au même réseau Wi-Fi®.• Placez l'adaptateur pour réseau sans fil dans le champ de portée du routeur.• Activez la fonction Wi-Fi sur le périphérique (mobile ou ordinateur) que vous utilisez pour la configuration.• Si le nom de votre réseau n'apparaît pas dans la liste, ou s'il est masqué, cliquez sur Connexion manuelle à un autre réseau dans l'écran CONNEXION AU RÉSEAU WI-FI DOMESTIQUE.• Fermez les autres applications ouvertes.• Si vous utilisez un ordinateur pour la configuration, vérifiez les paramètres du pare-feu afin de vous assurer que l'application SoundTouch™ et le serveur musical SoundTouch™ font partie des programmes autorisés.• Testez votre connexion Internet en chargeant la page www.SoundTouch.com• Réinitialisez votre smartphone ou votre ordinateur, ainsi que votre routeur.• Désinstallez l'application, réinitialisez l'adaptateur, puis recommencez le processus de configuration.
Lecture audio Bluetooth® impossible	<p>Sur votre système :</p> <ul style="list-style-type: none">• Jumelez un appareil (page 28).• Essayez de jumeler un autre appareil.• Voir la section « Absence de son ».• Effacez la liste de jumelage du système à l'aide de l'application SoundTouch™ :<ul style="list-style-type: none">- Accédez à EXPLORER > PARAMÈTRES > Systèmes et sélectionnez votre système SoundTouch™.- Ouvrez l'élément <i>Bluetooth</i>® et effacez la liste de jumelage.• Configurez tout d'abord SoundTouch™, puis installez les mises à jour du système. <p>Sur votre appareil mobile :</p> <ul style="list-style-type: none">• Désactivez, puis activez de nouveau la fonction <i>Bluetooth</i>.• Supprimez le système du menu <i>Bluetooth</i>. Renouvelez le jumelage.• Reportez-vous à la documentation de votre appareil compatible <i>Bluetooth</i>.

Si votre console ne détecte pas le module Acoustimass®

Par défaut, le module Acoustimass et la console sont jumelés. Néanmoins, si le message d'erreur **Acoustimass introuvable** s'affiche, suivez la procédure de jumelage ci-après :

1. Débranchez le module Acoustimass.
2. Appuyez sur la touche  de la télécommande.
3. Appuyez sur la touche ▼ jusqu'à ce que l'indication **15 ASSOC.** **ACOUSTIMASS** s'affiche.
4. Appuyez sur la touche  .
 Branchez Acoustimass s'affiche.
5. Connectez l'autre extrémité du cordon secteur à une prise électrique.

Une fois le module Acoustimass connecté à la console, l'indication **Association terminée** s'affiche.

Remarque : pour les options de connexion alternatives dues à des interférences sans fil excessives, contactez le service client.

Messages d'erreur lors de l'étalonnage audio ADAPTiQ®

Les invites vocales vous indiquent les messages d'erreur suivants :

Message d'erreur	Problème	Mesure corrective
1	Le microphone du casque ADAPTiQ ne parvient pas à détecter le son.	<ul style="list-style-type: none"> • Vérifiez que tous les câbles d'enceinte sont correctement raccordés. • Vérifiez que l'ouverture du microphone sur le casque ADAPTiQ n'est pas obstruée. • Il est possible que votre casque ADAPTiQ soit endommagé. Contactez le service client de Bose® pour obtenir des pièces de rechange. Consultez la liste d'adresses incluse dans le carton d'emballage.
2	La pièce est trop bruyante.	Relancez l'étalonnage ADAPTiQ lorsque la pièce est silencieuse.
3	Le casque ADAPTiQ se trouve trop près des enceintes.	Éloignez le casque ADAPTiQ des enceintes.
4	Les positions d'écoute sont trop similaires.	Éloignez-vous de 0,3 à 0,6 m de votre position d'écoute précédente.
5	Le casque ADAPTiQ ne parvient pas à effectuer les mesures en raison d'un mouvement.	Ne bougez pas la tête.

Après avoir corrigé le problème, relancez l'étalonnage audio ADAPTiQ (reportez-vous à la page 19).

Si vous écoutez un autre message d'erreur, contactez le service client de Bose pour savoir comment procéder. Consultez la liste d'adresses incluse dans le carton d'emballage.

Entretien

Restauration des réglages d'usine du système

Pour résoudre les problèmes rencontrés, réinitialisez les paramètres d'usine du menu système et de l'étalonnage audio ADAPTiQ®.

1. Appuyez sur la touche **SYSTEM** de la télécommande.
2. Appuyez sur la touche ▼ jusqu'à ce que l'indication **16 RÉINITIALISATION D'USINE** s'affiche.
3. Appuyez sur la touche **5**.
Le système se réinitialise.
4. Exécutez le système de calibrage audio ADAPTiQ® (reportez-vous à la page 19).

Réinitialisation d'une touche de source sur la télécommande

Si l'une des touches de sources de la télécommande vous pose problème, réinitialisez ses paramètres par défaut.

Au terme de cette procédure, cette touche de source est en mode CEC.

1. Maintenez enfoncée la touche de source correspondante sur la télécommande jusqu'à ce que les six touches de source s'allument, puis relâchez-la.
Seule la touche de source appropriée s'allume.
2. Sur le pavé numérique, tapez **0140**.

Connecteurs d'assistance technique sur le module Acoustimass®

Les connecteurs identifiés Service et Data sont réservés à l'assistance technique. N'insérez aucun câble dans ces connecteurs.

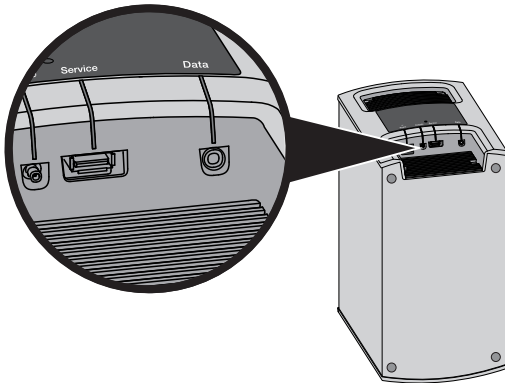

Nettoyage

- Vous pouvez nettoyer la surface du système avec un chiffon doux et sec.
- N'utilisez pas d'aérosols à proximité du système. N'utilisez pas de solvants, de produits chimiques, ni de liquides de nettoyage contenant de l'alcool, de l'ammoniac ou des substances abrasives.
- Veillez à ce qu'aucun liquide ne pénètre dans les ouvertures.

Service client

Pour obtenir de l'aide supplémentaire sur l'utilisation du système :

- Rendez-vous sur le site SoundTouch.com
- Contactez le service client de Bose®. Consultez la liste d'adresses incluse dans le carton d'emballage.

Garantie limitée

Votre système d'enceintes est couvert par une garantie limitée. Les conditions détaillées de la garantie limitée sont notées sur la carte d'enregistrement qui accompagne votre système. Consultez la carte pour toutes instructions sur l'enregistrement. En cas d'oubli, les droits que vous confère cette garantie limitée ne s'en trouveront pas affectés.

Les informations de garantie qui accompagnent ce produit ne s'appliquent ni en Australie ni en Nouvelle-Zélande. Consultez notre site Web www.bose.com.au/warranty ou www.bose.co.nz/warranty pour plus d'informations sur les conditions de garantie en Australie et Nouvelle-Zélande.

Caractéristiques techniques

Module Acoustimass®

Caractéristiques électriques : 100-240 V ~ 50/60 Hz 150 W

Console

Caractéristiques électriques : 100-240 V ~ 50/60 Hz 60 W

Informations importantes relatives à la configuration

- Vous pouvez configurer votre système avec un ordinateur, plutôt qu'avec un smartphone ou une tablette.
- Utilisez un ordinateur connecté à votre réseau Wi-Fi®.
- Utilisez l'ordinateur sur lequel votre bibliothèque musicale est enregistrée.
- Vous devez utiliser le câble USB fourni.*
- Ne connectez pas le câble USB au système avant d'en avoir reçu l'instruction par l'application.

* *Le connecteur SETUP A USB à l'arrière du système est réservé à la configuration via un ordinateur. Les connecteurs USB ne permettent pas de recharger un smartphone, une tablette ou autre dispositif USB.*

Utilisation d'un ordinateur de bureau pour la configuration

Si vous utilisez un ordinateur de bureau, placez la console et l'adaptateur pour réseau sans fil SoundTouch™ à proximité de l'ordinateur pour configurer votre système. Lors de la configuration, l'application vous invite à raccorder temporairement le câble USB de l'ordinateur à l'adaptateur pour réseau sans fil.

Une fois la configuration terminée, déconnectez le câble USB et la console de votre ordinateur et de la prise secteur, et placez le système à sa position définitive.

Configuration du système à l'aide d'un ordinateur

1. Ouvrez un navigateur Web sur votre ordinateur et allez à la page :
SoundTouch.com/app
Conseil : utilisez l'ordinateur sur lequel votre bibliothèque musicale est enregistrée.
2. Téléchargez et exécutez l'application SoundTouch™.
3. Connectez le système à votre réseau domestique (voir page 20).
L'application vous guidera durant toute la configuration.



740987-0010

BOSE[®]

©2015 Bose Corporation, The Mountain,
Framingham, MA 01701-9168 USA
AM740987 Rév. 00