

ECOCENTER

ИНСТРУКЦИЯ ПО ЭКСПЛУАТАЦИИ

**Водный диспенсер
с компрессорным охлаждением**

Модель: А-Х605



Благодарим Вас за покупку водного диспенсера Ecocenter.
Пожалуйста, внимательно прочитайте инструкцию перед началом эксплуатации изделия.

Содержание

ПАМЯТКА.....	3
1. Описание диспенсера.....	4
1.1. Состав комплекта.....	4
1.2. Технические характеристики.....	4
1.3. Устройство диспенсера.....	5
2. Указания по монтажу и вводу в эксплуатацию.....	6
2.1. Подготовка диспенсера к включению.....	6
3. Подключение диспенсера.....	7
4. Уход и санобработка диспенсера.....	8
5. Подготовка диспенсера к длительному перерыву в работе или транспортировке.....	9
6. Возможные неисправности и способы их устранения.....	10
7. Условия гарантийного обслуживания.....	11
ГАРАНТИЙНЫЙ ТАЛОН.....	12

ПАМЯТКА

Настоящая инструкция распространяется на водный диспенсер EOCENTER A - X605 и содержит всю информацию, необходимую для его эксплуатации.

Водный диспенсер предназначен для нагрева, охлаждения и раздачи бутилированной питьевой воды.

ВНИМАНИЕ!

При оформлении покупки обязательно требуйте у торгующей организации заполнения гарантийного талона!

Правильно заполненный гарантийный талон содержит: наименование модели диспенсера, серийный номер, наименование продавца, дату продажи, подпись продавца, подпись покупателя, печать торгующей организации.

Принимая диспенсер в момент покупки, обязательно проверьте:

- отсутствие повреждений в элементах упаковки и общий товарный вид диспенсера;
- комплектность диспенсера;
- соответствие заводского номера* диспенсера номеру, указанному в гарантийном талоне.

*заводской номер диспенсера указан на этикетке, размещенной на задней панели изделия.

Если дефекты будут обнаружены после завершения сделки купли-продажи диспенсера, Вы не сможете предъявить претензии по некомплектности, товарному виду и механическим повреждениям производителю или продавцу.

Эксплуатация диспенсера должна производиться в соответствии с правилами, изложенными в настоящей инструкции.

Ремонт диспенсера должны производить специалисты организаций, уполномоченных производителем на проведение подобного вида работ.

Производитель оставляет за собой право на внесение изменений в рисунки, функциональные решения и технические параметры изделия без оповещения покупателя.

1. Описание диспенсера

1.1. Состав комплекта

Наименование	Количество
Диспенсер	1 шт.
Паспорт	1 шт.
Упаковка изготовителя	1 шт.

1.2. Технические характеристики

Наименование параметра	ед.изм.	Величина или параметр
Напряжение/частота	V/Гц	220/50
Максимальная потребляемая мощность	Вт	585
Шумовой уровень ниже	Дб	90
Нагревательная система		
Расчетная мощность	Вт	500
Температурный режим	°С	≥ 90
Объем бака горячей воды	л	1
Охлаждающая система		
Расчетная мощность	Вт	85
Температурный режим	°С	≤ 10
Объем бака холодной воды	л	2,5
Хладагент		R134a
Размеры/вес		
Вес нетто	кг.	15.3
Вес брутто	кг.	17.1
Габаритные размеры(ВхШхГ)диспенсера	мм	1035x310x350
Габаритные размеры(ВхШхГ)упаковки	мм	1115x355x390
Срок службы	лет	5
Дополнительно		
Объем шкафчика	л	-----
Объем холодильной камеры	л	-----
Температурный режим холод.камеры	°С	-----

1.3. Устройство диспенсера

1. Кнопка крана горячей воды (с защитой)
2. Кнопка крана воды комнатной температуры
3. Кнопка крана холодной воды
4. Индикаторная панель
5. Каплеприемник
6. Датчик закрытия двери
7. Дверца шкафчика для бутылки
8. Крышка сифона
9. Бутыль
10. Выключатель горячей воды
11. Выключатель холодной воды
12. Конденсатор
13. Шнур питания
14. Штуцер слива

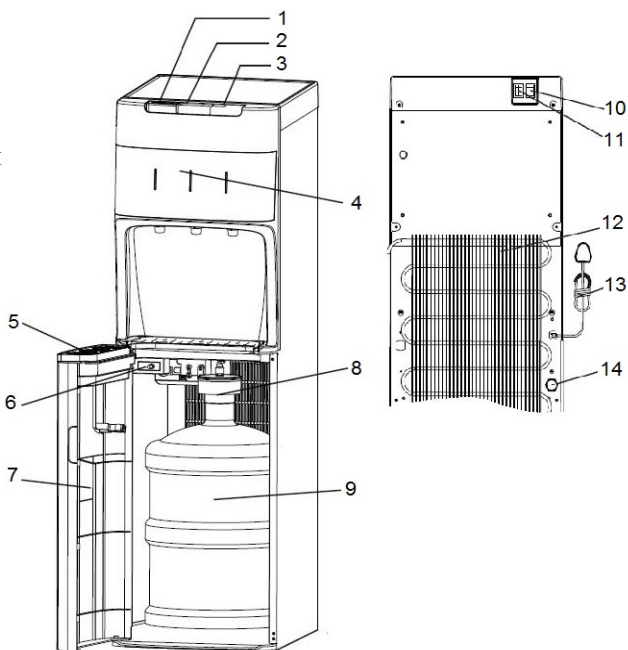

Индикация

- Индикатор нагрева воды горит красным цветом, когда диспенсер нагревает воду.
Горячая вода в системе диспенсера поддерживается автоматически в диапазоне 90°C - 98°C
- Индикатор охлаждения воды горит голубым цветом, когда диспенсер охлаждает воду.
Холодная вода в системе диспенсера поддерживается автоматически в диапазоне 5°C - 10°C
- Индикатор пустой бутылки начинает мигать желтым цветом через 5-7 минут после того, как вода в бутылки закончится.
Если нет возможности заменить бутылку сразу, откройте дверцу шкафчика или отключите диспенсер от сети, индикатор перестанет мигать.

2. Указания по монтажу и вводу в эксплуатацию

- Данный диспенсер следует подключать и эксплуатировать только с учетом данных, приведенных в настоящей инструкции.
- Диспенсером можно пользоваться только в случае, если он сам и его сетевой шнур не имеют повреждений.
- Пользование прибором допускается только во внутренних помещениях при комнатной температуре (не ниже +10°C и не выше +35°C).
- Не допускается пользование прибором лицами (включая детей) с пониженным уровнем физического, психического или умственного развития или не обладающими достаточным опытом и знаниями, за исключением случаев, в которых пользование диспенсером производится под присмотром лица, ответственного за их безопасность.
- Подключайте диспенсер к исправной бытовой электросети с заземлением. Не рекомендуется использование удлинителей и переходников.
- Во избежание замыкания электропроводки не следует самостоятельно модифицировать штепсельную вилку или удлинять сетевой шнур.
- В случае возникновения неисправности сразу же извлеките сетевой шнур из розетки.
- Выключайте диспенсер для воды, если надолго оставляете его без присмотра.

2.1. Подготовка диспенсера к включению

- Диспенсер следует устанавливать на ровной, прочной поверхности, расстояние между стеной и диспенсером должно быть не менее 7 см.
- После хранения диспенсера в холодном помещении или после перевозки в зимних условиях, перед подключением к электросети необходимо оставить диспенсер на 2-3 часа при комнатной температуре в распакованном виде.
- Используйте только чистую бутилированную воду в 19-ти литровых бутылках. Рекомендуется использовать бутылки из поликарбоната.

3. Подключение диспенсера



Внимание! Не включайте диспенсер без воды!

Внимательно ознакомьтесь с данной инструкцией, руководствуйтесь приведенными в ней указаниями и сохраните ее для дальнейшего использования!

1. Откройте дверцу шкафчика.
2. Возьмите бутылку с водой и поместите ее перед открытым шкафчиком.
3. Снимите с горлышка бутылки гигиеническую пленку и крышку.
4. Поместите трубку сифона в бутылку. Сифон регулируется в зависимости от высоты бутылки.



Трубка сифона должна быть стерильна, так как находится в воде, которую вы пьете. Необходимо следить, чтобы трубка не засорилась.

5. Задвиньте бутылку внутрь шкафчика и закройте дверцу.
6. Проверьте положение выключателей находящихся на задней стенке диспенсера (схема в п. 1.3 № 10, 11), они должны находиться в положении «OFF».
7. Подключите диспенсер к электросети, после чего сразу заработает насос диспенсера, который закачивает воду из бутылки во внутренние баки.
8. Необходимо подождать около 5 минут пока все внутренние резервуары диспенсера заполнятся водой.
9. Убедитесь, что вода из крана горячей воды идет непрерывной струей. Только после этого можно включить систему нагрева и охлаждения.
Если система нагрева будет включена, когда резервуар горячей воды еще не заполнился водой полностью, сгорит нагревательный элемент. Данная неисправность, как следствие неправильного подключения, служит отказом в гарантийном ремонте диспенсера.
10. Установите выключатели нагрева и охлаждения в положение «ON» (схема в п. 1.3 № 10, 11).
11. После первого включения диспенсера вода охладится до максимальной температуры примерно за 30 мин., нагреется до оптимальной температуры примерно за 15 минут. Температура нагрева и охлаждения воды в диспенсере поддерживается в автоматическом режиме.



Никогда не заполняйте диспенсер водой сомнительного качества и водой из под крана. Это может привести к образованию накипи на нагревательном элементе и может служить отказом в гарантийном обслуживании диспенсера.

4. Уход и санобработка диспенсера

Водный диспенсер относится к группе товаров, нуждающихся в регулярном техническом обслуживании (ТО), включающем в себя профилактическую чистку изделия и проверку работоспособности основных функций диспенсера.

Рекомендуемый срок проведения ТО при постоянной эксплуатации изделия не реже, чем один раз в шесть месяцев.

Если вы используете минеральную воду, то необходимо регулярно проводить чистку кулера от накипи.



Игнорирование рекомендации по регулярной профилактической чистке диспенсера относится к понятию «небрежное обращение с изделием» и может служить основанием для отказа в гарантийном обслуживании !

Профилактическая чистка включает в себя промывку всех бачков изделия, соединительных трубок, а также кранов подачи воды.

Профилактическая чистка диспенсера требует понимания принципов работы диспенсера!

Если Вы не уверены, что сможете провести ТО самостоятельно, не повредив внутренние детали диспенсера, обратитесь в сервисную организацию, уполномоченную производителем для проведения подобного вида работ (услуга платная)!

При уходе за корпусом диспенсера используйте мягкую ткань, смоченную в слабом моющем растворе, не содержащем активных растворителей (бензин, ацетон, хлор) и абразивных частиц.

5. Подготовка диспенсера к длительному перерыву в работе или транспортировке

Для подготовки диспенсера к длительному хранению или транспортировке необходимо:

- Переключить выключатели электропитания (схема в п. 1.3 № 10, 11) в положение OFF. Отключить диспенсер от сети питания;
- Освободить шкафчик от бутыли.
- Подождать пока вода в баке горячей воды остынет, после чего слить воду через краны холодной, комнатной и горячей воды, а затем через штуцер слива (схема в п. 1.3 № 14).
- Просушить диспенсер в течение 24 часов.
- Установить пробку в штуцер слива.

Диспенсеры транспортируются любым видом транспорта в соответствии с правилами транспортировки грузов и согласно транспортной маркировке, указанной на упаковке диспенсера.



Во время погрузочно-разгрузочных работ диспенсеры не должны подвергаться воздействиям атмосферных осадков!
При транспортировке диспенсеров НЕ допускаются резкие встряхивания диспенсера!

6. Возможные неисправности и способы их устранения

Неполадка	Возможная причина	Как можно устранить
Диспенсер не работает	Неисправна розетка, в которую включен диспенсер Плохой контакт вилки с розеткой.	Убедитесь в исправности розетки. Убедитесь в наличии питания в сети. Проверьте контакт вилки с розеткой.
Вода плохо нагревается	Выключатель нагрева в положении «OFF» Слишком интенсивное использование диспенсера, вследствие чего вода не успевает нагреваться После включения диспенсера прошло мало времени	Установите выключатель нагрева в положение «ON» Не пользуйтесь диспенсером около 15 минут Не пользуйтесь диспенсером около 15-20 минут
Вода плохо охлаждается	Диспенсер расположен вблизи отопительных или нагревательных приборов Слишком интенсивное использование диспенсера, вследствие чего вода не успевает охлаждаться После включения диспенсера прошло мало времени	Переставьте диспенсер на достаточное расстояние от отопительных или нагревательных приборов Не пользуйтесь диспенсером около 15 минут Не пользуйтесь диспенсером около 30 минут
Диспенсер работает с повышенным уровнем шума	Диспенсер находится в неустойчивом положении	Установите диспенсер ровно
Вода подается из краника слабой струей	Вода в бутылки закончилась Сломана кнопка подачи воды	Поставьте полную бутылку. Обратитесь в сервисный центр
Протечка воды	В отверстии для слива воды отсутствует колпачок Микротрещина бутылки	Закрутите колпачок на отверстие для слива воды, расположенное на задней панели диспенсера Попробуйте заменить бутылку

Если проблема не устранена, обратитесь в сервисный центр компании.

7. Условия гарантийного обслуживания

Срок гарантийного обслуживания диспенсера 24 месяца со дня продажи.

В случае возникновения неисправности в течение обозначенного срока потребитель имеет право получить бесплатный ремонт оборудования.

Для получения услуги гарантийного ремонта необходимо обратиться в сервисный центр производителя или в организацию, уполномоченную производителем на проведение гарантийного ремонта данного оборудования.

Гарантия распространяется только на производственные и конструктивные дефекты.

Производитель оставляет за собой право отказать в гарантийном обслуживании в случае:

- нарушения правил монтажа и ввода в эксплуатацию диспенсера;
- нарушения правил эксплуатации и ухода за изделием; небрежного обращения с диспенсером;
- нарушения правил подготовки к длительному хранению и транспортировке;
- обнаружения в оборудовании посторонних предметов и жидкостей;
- обнаружения следов воздействия посторонних предметов или агрессивных сред;
- повреждений, возникших под действием непреодолимой силы (пожар, наводнение, молния и др.);
- обнаружения в оборудовании механических повреждений, появившихся в результате неправильной транспортировки;
- обнаружения факта вскрытия оборудования (нарушения пломбировки, целостности этикетки гарантийных изделий) без отметки организации, уполномоченной к проведению регулярного ТО или ремонта оборудования;
- неквалифицированного ремонта и другого вмешательства, повлекшего изменения конструкции диспенсера;
- отсутствия штампа торгующей организации в гарантийном талоне или наличие исправлений в нем;
- неисправностей, вызванных использованием ненадлежащих расходных материалов (некачественная вода) и чистящих средств, а также неисправностей вызванных несоблюдением сроков и периода технического и профилактического обслуживания.

Гарантия не распространяется на узлы, механизмы и аксессуары, имеющие естественный срок износа.

ГАРАНТИЙНЫЙ ТАЛОН

На данное оборудование устанавливается гарантийный срок 24 месяца со дня продажи.

МОДЕЛЬ ОБОРУДОВАНИЯ

СЕРИЙНЫЙ НОМЕР

ПРОДАВЕЦ

ДАТА ПРОДАЖИ

Подпись продавца (с расшифровкой)

_____ / _____

МП

С условиями гарантийного обслуживания ознакомлен(а)

Подпись покупателя (с расшифровкой)

_____ / _____