



5717710021/06.15

---

KG521



MACINACAFFÈ  
COFFEE GRINDER  
KAFFEEMÜHLE  
MOULIN À CAFÉ  
KOFFIEMALER  
MOLINILLO DE CAFÉ  
MOINHO DE CAFÉ  
ΤΡΟΧΙΣΤΗΣ  
KAFFEKVERN  
KAFFEKVARN  
KAFFEMØLLE  
KAHVIMYLLY  
ΚΟΦΕΜΟΛΚΑ  
ΚΟΦΕΥΓΙΤΚΙΩ  
ΚΑΝΈΌΡΛΌ  
MLÝNEK NA KÁVU  
MLYNČEK NA KÁVU  
MŁYNEK DO KAWY

طاحونة قهوة - تعليمات هامة

---

**DeLonghi**

**IT**

pag. 6

**EN**

page 11

**DE**

S. 15

**FR**

page 20

**NL**

pág. 25

**ES**

pág. 30

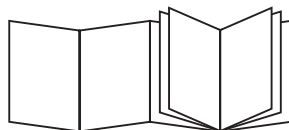
**PT**

pág. 35

**EL**

σελ. 40

**NO**

sid. 45

**SV**

sid. 49

**DA**

sid. 54

**FI**

siv. 59

**RU**

стр. 63

**KZ**

68-бет

**HU**

old. 74

**CS**

str. 79

**SK**

str. 84

**PL**

str.88

**AR**

2

## ELECTRICAL REQUIREMENTS (UK ONLY)

Before using this appliance ensure that the voltage indicated on the product corresponds with the main voltage in your home, if you are in any doubt about your supply contact your local electricity company.

The flexible mains lead is supplied connected to a B.S. 1363 fused plug having a fuse of 13 amp capacity.

Should this plug not fit the socket outlets in your home, it should be cut off and replaced with a suitable plug, following the procedure outlined below.

**Note:** Such a plug cannot be used for any other appliance and should therefore be properly disposed of and not left where children might find it and plug it into a supply socket - with the obvious consequent danger.

**Please note:** We recommend the use of good quality plugs and wall sockets that can be switched off when the machine is not in use.

**IMPORTANT:** The wires in the mains lead fitted to this appliance are coloured in accordance with the following code:

GREEN AND YELLOW

BLUE

BROWN

EARTH

NEUTRAL

LIVE

Green and Yellow to Earth

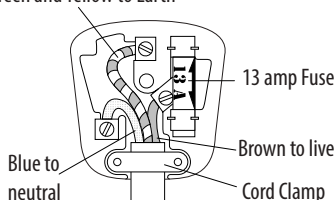

As the colours of the wires in the mains lead of this appliance may not correspond with the coloured markings identifying the terminals in your plug, proceed as follows:

- The wire which is coloured green and yellow must be connected to the terminal in the plug which is marked with the letter E or by the earth symbol  or coloured green or green and yellow.
- The wire which is coloured blue must be connected to the terminal which is marked with the letter N or coloured black.
- The wire which is coloured brown must be connected to the terminal which is marked with the letter L or coloured red.

When wiring the plug, ensure that all strands of wire are securely retained in each terminal. Do not forget to tighten the mains lead clamp on the plug. If your electricity supply point has only two pin socket outlets, or if you are in doubt, consult a qualified electrician.

Should the mains lead ever require replacement, it is essential that this operation be carried out by a qualified electrician and should only be replaced with a flexible cord of the same size.

After replacement of a fuse in the plug, the fuse cover must be refitted. If the fuse cover is lost, the plug must not be used until a replacement cover is obtained. The colour of the correct replacement fuse cover is that of the coloured insert in the base of the fuse recess or elsewhere on the plug. Always state this colour when ordering a replacement fuse cover.

Only 13amp replacement fuses which are asta approved to B.S. 1362 should be fitted.

This appliance conforms to the Norms EN 55014 regarding the suppression of radio interference.

**Warning - this appliance must be earthed**

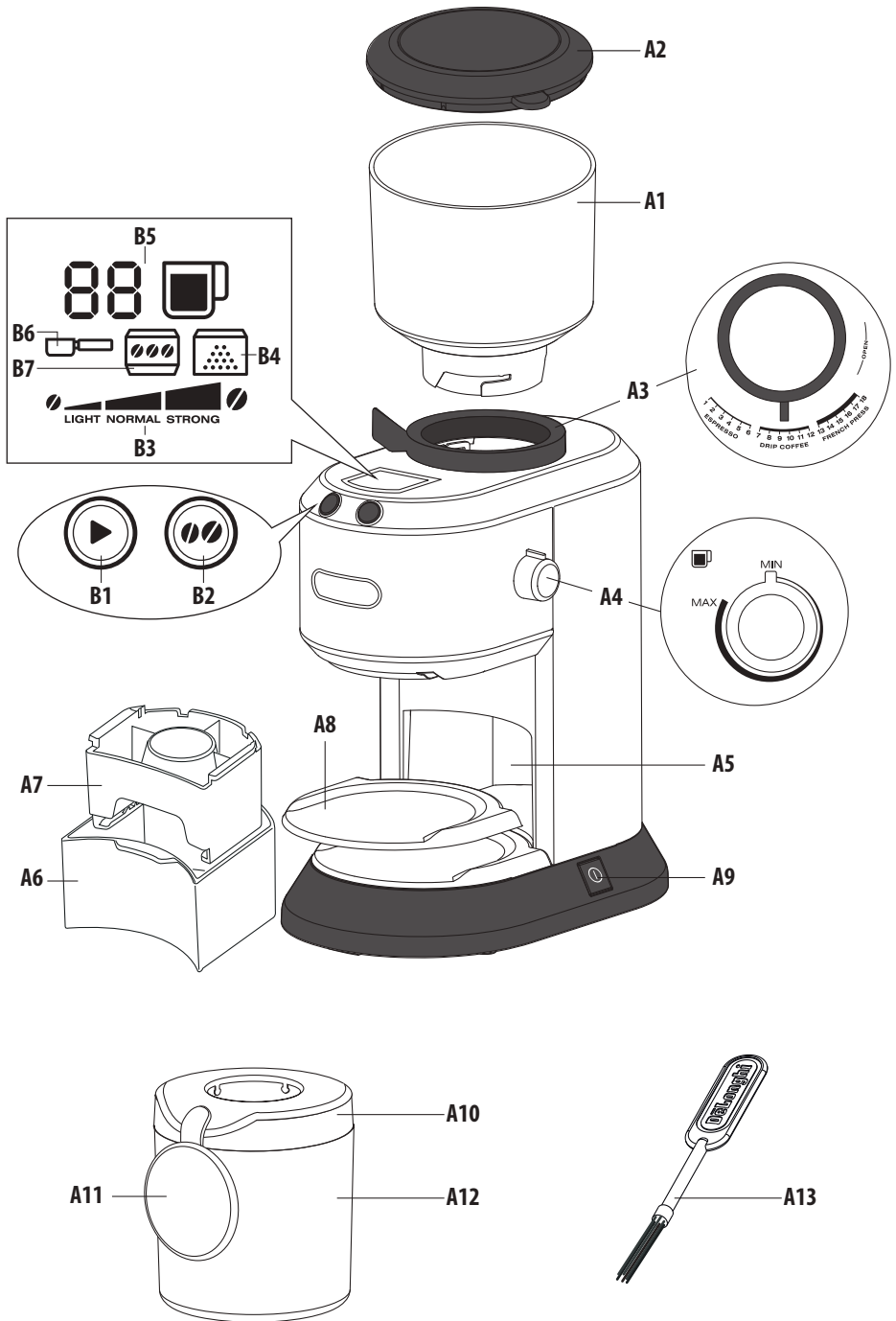

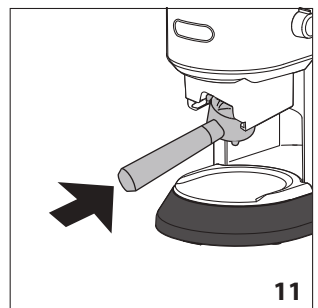
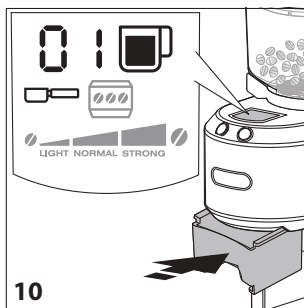
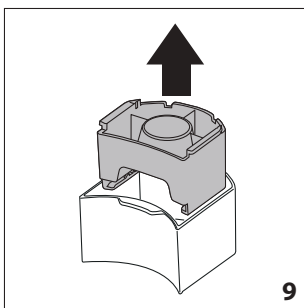
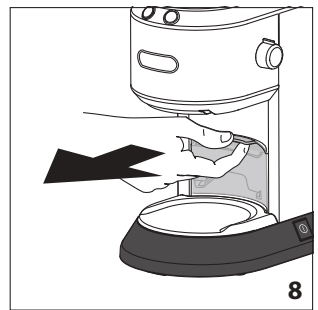
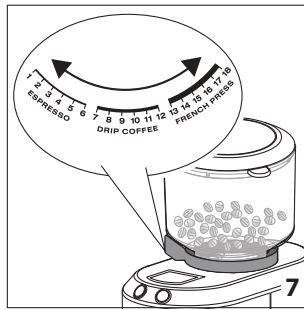
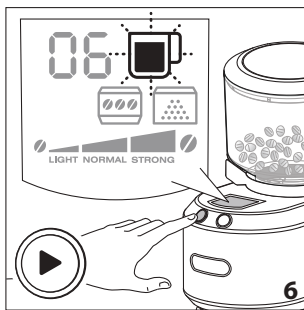
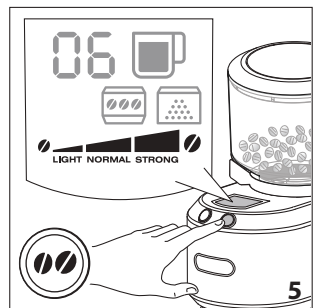
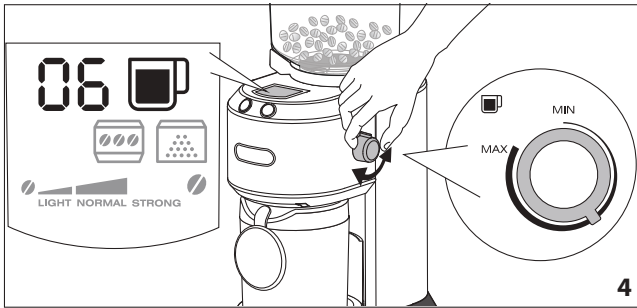
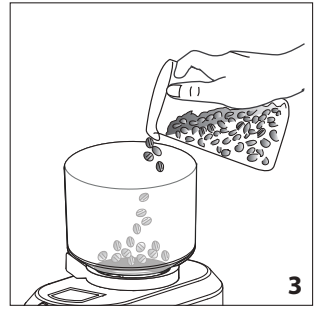
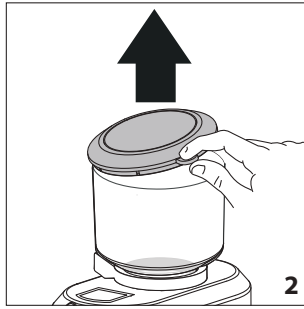
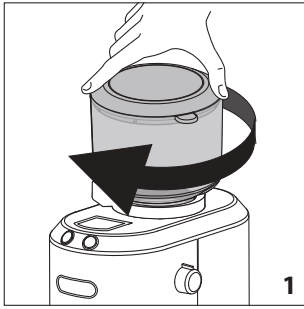

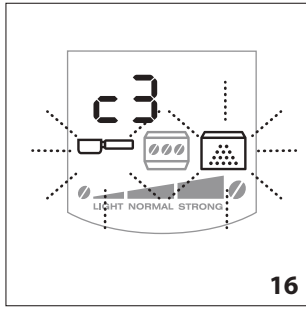
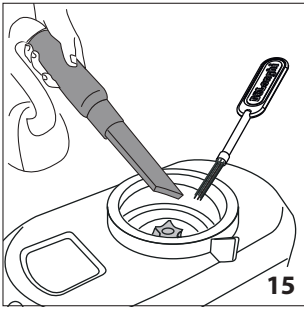
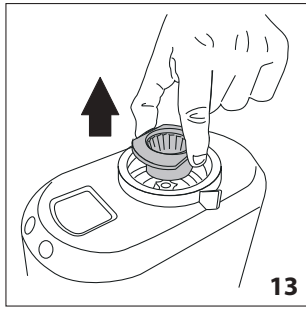
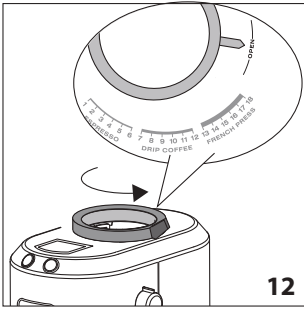

# 1. ОСНОВНЫЕ ПРАВИЛА БЕЗОПАСНОСТИ

- Прибором могут пользоваться люди с ограниченными физическими, сенсорными или умственными способностями, а также люди без необходимых навыков при условии, что они находятся под надзором или получили инструкции о безопасном применении прибора и отдают отчет о существующих опасностях.
- Дети должны находиться под присмотром, чтобы они не могли играть с прибором.
- Ни в коем случае не погружайте прибор в воду для очистки.
- Не пользуйтесь прибором, если защитная крышка вращающейся части повреждена или сломана.
- Прибор предназначен исключительно для применения в домашних условиях. Не предусмотрено его применение в помещениях, отведенных для приготовления пищи для персонала магазинов, офисов и других рабочих мест, в агротуристических комплексах, гостиницах, мотелях и других структурах, предназначенных для приема гостей, в пансионатах.
- В случае повреждения вилки или шнура питания для их замены обратитесь в службу технической поддержки во избежание любых опасностей.

## ТОЛЬКО ДЛЯ ЕВРОПЕЙСКИХ РЫНКОВ:

- Всегда отсоединяйте электрическое питание, если прибор остается без присмотра, а также перед его сборкой, разборкой или очисткой.
- Не допускайте детей к пользованию прибором. Не допускайте детей к прибору и шнуру питания.
- Дети не должны играть с прибором.

## 2. ПРЕДУПРЕЖДЕНИЯ ПО БЕЗОПАСНОСТИ

 **Опасно!** Несоблюдение данных мер предосторожности может привести к опасному для жизни поражению электрическим током.

Прибор работает от электрического тока, поэтому он может стать причиной электрического поражения.

Поэтому придерживайтесь следующих правил безопасности:

- Не касайтесь прибора мокрыми руками или ногами.
- Не касайтесь штепсельной вилки мокрыми руками.
- убедитесь в наличии постоянного свободного доступа к электрической розетке, потому что только в этом случае можно быстро вытащить вилку при необходимости;

- при необходимости вытащить вилку из розетки беритесь только за саму вилку; Ни в коем случае не тяните за шнур, поскольку так можно его повредить.
- для полного отключения прибора выньте вилку из электрической розетки;
- в случае поломки прибора не пытайтесь его чинить самостоятельно.  
Выключите прибор, извлеките вилку из розетки и обратитесь в службу технической поддержки.
- Перед выполнением любых действий по очистке выключите прибор и извлеките вилку из электрической розетки.



**Внимание!** Несоблюдение предписаний может привести к травмам или к повреждению прибора.

- Храните упаковочный материал (пластиковые пакеты, пенопласт) в местах, недоступных для детей.
- Не размещайте прибор над или поблизости от электрических или газовых конфорок, в нагретом духовом шкафу.
- Убедитесь, что внутри кофемолки отсутствуют посторонние предметы.
- Избегайте прикасаться к движущимся частям.

### Применение по назначению

Данный прибор может использоваться только по тому назначению, для которого он разработан. Любое другое использование считается ненадлежащим. Данный прибор не подходит для коммерческого применения.

Изготовитель не несет ответственности за ущерб, полученный в результате использования прибора не по назначению.

Ни в коем случае не пытайтесь измельчать лед или использовать прибор в целях, отличных от указанных в настоящей инструкции.

### 2.1 Инструкции по применению

Перед использованием прибора внимательно прочтите настоящую инструкцию. Несоблюдение требований инструкции может привести к травмам и повреждению прибора.

Изготовитель не несет ответственности за ущерб, полученный вследствие несоблюдения требований инструкции по применению.



#### Примечание.

Бережно храните данную инструкцию. Она должна сопровождать прибор и в случае передачи его другому владельцу.

## 3. ОПИСАНИЕ

### 3.1 Описание прибора

(стр. 3 - А )

- A1. Контейнер для зерен
- A2. Крышка контейнера для зерен
- A3. Рукоятка регулировки степени помола
- A4. Рукоятка выбора количества чашек (MIN=1; MAX=14)
- A5. Отсек для приспособлений
- A6. Контейнер для держателя капсулы
- A7. Держатель капсулы
- A8. Полочка для контейнера молотого кофе
- A9. Кнопка ON/OFF
- A10. Крышка контейнера молотого кофе
- A11. Пробка контейнера молотого кофе

A12. Контейнер молотого кофе

A13. Кисточка для очистки

### 3.2 Описание команд

(стр. 3 - В )

- V1. Кнопка начала помола
- V2. Кнопка выбора вкуса
- V3. Выбор вкуса (LIGHT = ЛЕГКИЙ; NORMAL = НОРМАЛЬНЫЙ; STRONG= СИЛЬНЫЙ)
- V4. Индикатор контейнера молотого кофе
- V5. Выбранное количество чашек
- V6. Индикатор держателя капсулы
- V7. Индикатор контейнера для зерен

## 4. ПРОВЕРКА ПРИБОРА

После снятия упаковки проверьте целостность прибора и его комплектность. Не используйте прибор при обнаружении явных повреждений. Обратитесь в службу технической поддержки компании De'Longhi.

## 5. ПОДКЛЮЧЕНИЕ ПРИБОРА



### Опасно!

Убедитесь в том, что напряжение в электрической сети соответствует значению, указанному на паспортной табличке в нижней части прибора.

Подключайте прибор только в розетку с исправным заземлением, установленную в соответствии со всеми правилами и рассчитанную на силу тока минимум 10 А. В случае несовместимости розетки и штепсельной вилки прибора обратитесь к квалифицированному персоналу для замены розетки.

## 6. ПОДГОТОВИТЕЛЬНЫЕ ДЕЙСТВИЯ

Перед началом пользования кофемолкой очистите корпус машины влажной тканью. Вручную вымойте все приспособления теплой водой и средством для мытья посуды, прополаскайте их и хорошо высушите.



### Внимание!

Жернов нельзя мыть, следует поддерживать его всегда сухим.

Очищайте жернов щеткой с жестким ворсом.

## 7. ПОЛЬЗОВАНИЕ ПРИБОРОМ

### 7.1 Помол кофе в контейнере

1. Поставьте прибор на ровную поверхность.
2. Завинтите контейнер для зерен по часовой стрелке (рис. 1).
3. Снимите крышку контейнера для зерен (рис. 2).



4. Засыпьте желаемое количество кофейных зерен в контейнер (рис. 3).
5. Хорошо нажмите на крышку, чтобы ее закрыть.



### **Внимание!**

Не снимайте контейнер для зерен, если в нем отсутствуют зёрна.

6. Вставьте штепсельную вилку в электрическую розетку.
7. Установите рукоятку (A4) на количество кофе, которое соответствует количеству чашек для помола зерен. На дисплее появится нужное количество (рис. 4). Пользуйтесь этим соответствием только в качестве примера, поскольку количество может меняться в зависимости от вкуса, типа и степени обжарки кофейных зерен, а также от выбранной степени помола.
8. Нажмите кнопку выбора вкуса (B2), пока на дисплее не появится нужный вкус (fig. 5).



### **Внимание!**

- Естественно, что количество кофе может меняться в зависимости от выбранной степени помола.
  - Выберите степень помола и вкус согласно собственным предпочтениям.
  - FRENCH PRESS: если выбрана данная степень помола, рекомендуется готовить максимум 8 чашек.
9. Нажмите кнопку начала помола (B1 — рис. 6).
  10. Задайте степень помола кофе путем установки соответствующего регулятора (A3) на требуемый тип кофе (рис. 7). Степень помола следует изменять на работающем приборе.
  11. После того, как получено ранее выбранное количество кофе, прибор автоматически останавливается.
  12. Если требуется остановить прибор до завершения помола, еще раз нажмите кнопку начала помола.



### **Примечание.**

Остановите помол, если кофе дошел до отметки уровня MAX.

13. Снимите контейнер для молотого кофе (A12), слегка встряхните его, снимите крышку и засыпьте молотый кофе в фильтр кофемашины. Если используется не все количество молотого кофе, его можно хранить в контейнере с закрытой пробкой (A11), чтобы избежать потери вкуса.

Перед дальнейшим использованием всегда опорожняйте контейнер для молотого кофе.

## **7.2 Помол кофе в контейнере для капсул**



1. Приготовьте контейнер для зерен согласно пунктам от 1 до 6 из предыдущего параграфа.
2. Достаньте из отсека контейнер для держателя капсул (A6 — рис. 8).
3. Возьмите из контейнера держатель капсул (A7 — рис. 9).
4. Вставьте приспособление в прибор и протолкните его до упора. Соответствующий индикатор на дисплее будет гореть ровным светом (рис. 10).



### **Примечание.**

- Если используется держатель капсул, невозможно выбрать количество чашек. Можно смолоть количество кофе, необходимое для одной или двух чашек кофе эспрессо.
- Если используется держатель капсул, поверните ручку регулировки степени помола (A3) на сектор от 1 до 6 ESPRESSO. Степень помола следует регулировать на работающем приборе.

**Примечание.** Не выполняйте помол выше степени 6, чтобы избежать перегрузки держателя фильтра.

5. Подсоедините капсулу к приспособлению (рис. 11). Рекомендуется удерживать капсулу в положении, поскольку приспособление выполнено на основе стандартных размеров, которым соответствуют не все имеющиеся в продаже капсулы держателя фильтра.
6. Нажмите кнопку начала помола (B1 — рис. 6). Чтобы смолоть кофе на 2 чашки, нажмите кнопку пуска дважды за первую секунду приготовления.
7. Помол останавливается автоматически. Если требуется остановить прибор до завершения помола, еще раз нажмите кнопку пуска.
8. Извлеките капсулу фильтра и выполните приготовление кофе эспрессо.

## **8. РЕКОМЕНДАЦИИ ПО ПРИМЕНЕНИЮ**

- Всегда держите крышку контейнера для зерен герметично закрытой, чтобы сохранить вкус и аромат кофейных зерен.
- Выполняйте помол только того количества кофе, которое требуется на данный момент.
- Никогда не переполняйте контейнер для зерен. В качестве общего примера следует принять одну столовую ложку зерен на чашку (например, 4 ложки зерен для 4 чашек кофе). Оптимальное количество в зависимости от личных предпочтений определится со временем.

- После 2 последовательных применений сделать паузу 15 минут, а потом вновь вернуться к использованию прибора.
- Чтобы обеспечить хорошее качество и свежесть кофе, всегда очищайте прибор после каждого применения. Не рекомендуется молоть маслянистые зерна.

## 9. ПРОГРАММИРУЕМЫЕ НАСТРОЙКИ

### 9.1 Программирование времени помола с использованием держателя капсул (A7)

1. Вставьте держатель капсул.
2. Вставьте капсулу кофемашины эспрессо.
3. Нажмите кнопку начала помола (A1) и удерживайте ее нажатой. Начнется помол, а символ чашки начнет быстро мигать, указывая, что прибор находится в режиме программирования.
4. Когда выполнен помол достаточного количества кофе, отпустите кнопку. Прибор остановит помол; таким образом будет внесено в память время помола для одной чашки эспрессо.

#### **Примечание.**

- Чтобы избежать получения излишнего количества молотого кофе, прибор может запомнить максимальное время помола около 7 секунд.
- Можно сохранить количество молотого кофе только для 1 чашки. Если выполняется помол для 2 чашек, прибор выполнит помол в два раза больше того количества, что сохранено для одной чашки.

### 9.2 Контраст дисплея

Дисплей можно отрегулировать на 5 различных степеней контраста, для этого выполнить следующее:

1. Включите прибор, нажав кнопку ON/OFF (A9).
2. Снимите контейнер молотого кофе (A12) или держатель капсул (A7) (если вставлены).
3. Нажмите одну из двух кнопок, на дисплее появится номер текущего уровня контраста (рис. 16).
4. Нажмите одну из двух кнопок для увеличения/понижения контраста.
5. После выбора нужного уровня контраста установите на место контейнер для молотого кофе или держатель капсул. Теперь прибор готов к использованию.

### 9.3 Сброс фабричных значений

1. Включите прибор, нажав кнопку ON/OFF (A9).
2. Снимите контейнер молотого кофе (A12) или держатель капсул (A7) (если вставлены).

3. Одновременно нажмите две кнопки. Прибор вернется к изначальному значению контраста и к стандартному времени помола с держателем капсул.
4. Установите на место контейнер для молотого кофе или держатель капсул. Теперь прибор готов к использованию.

## 10. ОЧИСТКА

### **Опасно!**

Перед выполнением любой операции по очистке необходимо отключить прибор и вынуть вилку из электрической розетки. Ни в коем случае не опускайте прибор в воду.

1. Извлеките вилку из розетки.
2. Поворотом против часовой стрелки отсоедините контейнер для зерен (A1) и снимите его с прибора. Перед снятием убедитесь, что контейнер пуст.
3. Извлеките контейнер для молотого кофе (A12).
4. Извлеките контейнер держателя капсул (A6).
5. Поднимите полочку для контейнера молотого кофе (A8).
6. Все приспособления можно мыть в теплой воде со средством для мытья посуды. Не допускается мойка компонентов в посудомоечной машине! Перед использованием хорошо высушите приспособления.

### **Примечание.**

Регулярно очищайте жернова следующим образом:

1. Поверните против часовой стрелки ручку регулировки степени помола до упора в положение OPEN (рис. 12).
2. Приподнимите и извлеките верхнюю часть жернова (рис. 13).
3. Очистите освобожденную часть щеткой с жестким ворсом (рис. 14).
4. Очистите прибор изнутри кисточкой и удалите остатки кофе с помощью пылесоса (рис. 15).
6. Вставьте на место верхнюю часть жернова и поверните регулятор на требуемую степень помола.

Со временем жернова стираются, а количество молотого кофе уменьшается. В этом случае обратитесь в авторизованный сервисный центр для приобретения новых жерновов, затем выполните замену.

## 11. ТЕХНИЧЕСКИЕ ДАННЫЕ

Напряжение:..... см. маркировку на корпусе устройства

Поглощенная мощность: ..... см. маркировку на корпусе устройства

Вес:

3,5 кг



Данный прибор соответствует Европейскому регламенту 1935/2004 о материалах, предназначенных для контакта с пищевыми продуктами.

Сделано в Китае для:

De'Longhi Appliances s.r.l.

via L.Seitz, 47 31100 Treviso Italy

Де'Лонги Апплайансиз с.р.л.

Виа Л. Зейц, 47 31100 Тревизо Италия

Импортер и ответственный за претензии потребителей на территории Таможенного Союза:

ООО «Делонги»

127055 Россия, г. Москва, ул. Суцёвская, д. 27, стр. 3

Тел. +7 (495) 781-26-76

Изделие использовать по назначению в соответствии с руководством по эксплуатации. Срок службы изделия составляет 2 года с даты продажи потребителю.

#### Условия хранения:

В помещении при влажности < 80% и температуре от +5° до +45°С.

Дату изготовления изделия можно определить по серийному номеру, расположенному на корпусе изделия

(Сер. № ASSCC, где А – последняя цифра года изготовления, SS – производственная неделя, СС – дата печати, рассчитанная автоматически с 1992 г. Пример: Сер. № 30411, год изготовления – 2003, производственная неделя – 4)

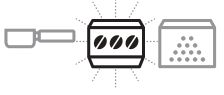

## 12. ЕСЛИ ИМЕЮТСЯ НЕПОЛАДКИ...

Прибор не работает.	Убедитесь, что штепсельная вилка правильно вставлена в розетку, а также в исправности розетки.
	Не вставлен контейнер для молотого кофе (А12) или держатель капсулы (А7). Вставьте необходимое приспособление. Приспособление установлено неправильно. Снимите его и повторите установку.
	Не вставлен контейнер для зерен (А1). Вставьте контейнер. Неправильно вставлен контейнер для зерен (А1). Извлеките его и вставьте правильно.
Прибор останавливается во время работы.	Перегрев прибора. Срабатывание теплового предохранителя двигателя. Обратитесь в авторизованный сервисный центр.
Недостаточное количество молотого кофе.	Со временем жернова изнашиваются. Приобрести новые жернова в одном из авторизованных сервисных центров и выполнить замену (см. соответствующее описание в главе «10. Очистка»).